

etaoin

Prácticas de composición
en linotipia

Isabella Vicuña Ocampo

**diseño
gráfico**
Universidad del Cauca



Universidad
del Cauca

etaoin

Prácticas de composición en Linotipia

Por:

Isabella Vicuña Ocampo

Asesores:

Laura Sandoval Sarmiento

Yesid Geovany Pizo Vidal

Semillero de Investigación “Locos por la tipo”

Grupo de Investigación en Estudios Tipográficos (GIET)

Departamento de Diseño

Universidad del Cauca

Facultad de Artes

Programa de Diseño Gráfico

Universidad del Cauca

2021



A mi mamá, familia y amigos, a mis maestros de la Imprenta, asesores y todos quienes me acompañaron de alguna manera en los días y noches que pasaron mientras conocí la linotipia, escribí e ilustré este proceso.

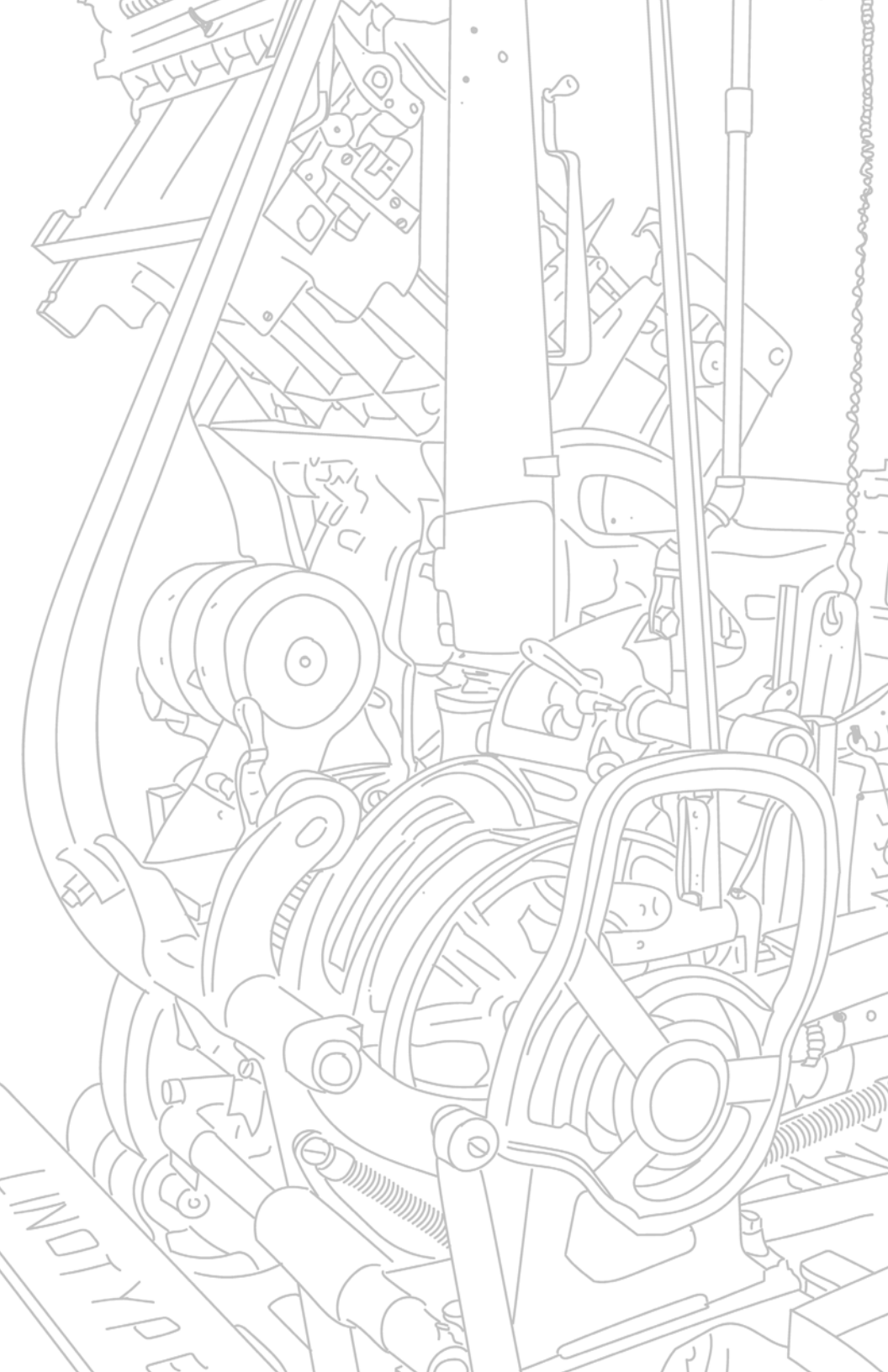

Contenido

Introducción	8
Contextualización	10
La linotipia	12
Referentes de estrategias para salvaguardar el oficio	15
Maestría en Diseño y Producción Editorial, UAM	16
Libro “El linotipo llega a México” ,Yolanda Zamora	19
Atelê Tipográfico, UFG	21
Red Latinoamericana de Cultura Gráfica – RED CG-	24
Linotype and Intertype Owners and Operators	27
Baltimore Museum of Industry	30
Imprenta Patriótica del Instituto Caro y Cuervo	36
Taller Escuela de Linotipia en la Imprenta Patriótica.....	39
Semillero De Investigación “Locos por la tipo”	42
Problemática	45
Objetivos	49
Objetivo general	49
Objetivos específicos	49
Justificación.....	50

Marco teórico.....	51
Patrimonio cultural.....	52
La didáctica del patrimonio.....	55
Aprender haciendo	58
Memoria y patrimonio	60
Diseño editorial para el patrimonio.....	61
Desarrollo Metodológico	63
Fase 1: Tintineo de las letras cayendo.....	65
1.1 Consulta de proyectos referentes.....	66
1.2 Análisis de manuales	67
1.3 Mapas mentales	70
1.4 Entrevistas semiestructuradas.....	72
1.5 Encuestas virtuales.....	73
1.6 Registro fotográfico y audiovisual.....	73
1.7 Bitácora de una linotipista en formación	77
Fase 2: Cuando se funden las palabras	78
2.1 Definición de criterios de diseño.....	79
2.2 Bocetación	81
2.3 Didáctica	82
2.4 Grupo focal	83
2.5 Testeo de prototipo.....	83
2.6 Maquetación	84
2.7 Formalización	86
2.8 Creación del documento	86

Resultados gráficos	88
Cartilla: Estilos de composición de textos en Linotipia.....	89
Manual:etaoin. Memorias de una linotipista en formación	92
Reflexiones.....	94
Glosario	96
Bibliografía.....	97



Índice de imágenes

Imagen 1. Componiendo línea de texto con tipos móviles	16
Imagen 2. Lingote de plomo	18
Imagen 3. Actividades de la maestría en un Taller de tipos móviles.	22
Imagen 4. Recorrido de las instalaciones – Intertype de 1935	22
Imagen 5. Alfonso Romero – Profesor linotipista	22
Imagen 6. Libro en la página de libros abiertos de la UAM	25
Imagen 7. Conferencia: El linotipo en México: Una historia forjada	24
Imagen 8. Taller tipográfico de la UFG	27
Imagen 9. Máquina de impresión del taller tipográfico de la UFG....	27
Imagen 10. Trabajo editorial en el Taller Tipográfico de la UFG.....	27
Imagen 11. Linotipias del Taller Tipográfico de la UFG.....	27
Imagen 12. Página web Ateliê Tipográfico.....	28
Imagen 13. Instagram Ateliê Tipográfico UFG	28
Imagen 14. Ej. 1 de publicación editorial del Ateliê tipográfico en 2017	28
Imagen 15. Ej. 2 de publicación editorial del Ateliê tipográfico en 2016.....	28
Imagen 16. Página principal RED CG.....	30
Imagen 17. Págs internas, Publicación: Bibliografía latinoamericana de cultura gráfica	30
Imagen 18. Portada del grupo Linotype and Intertype Owners and Operators	32
Imagen 19. Ejemplo publicación del grupo Linotype and Intertype Owners and Operators	32
Imagen 20. Interacción 1 de integrantes del grupo Linotype and Intertype Owners and Operators	33
Imagen 21. Interacción 2 de integrantes del grupo Linotype and Intertype Owners and Operators	33

Imagen 22 y 23 . Linotipista limpiando el crisol en “Linotype Repair: Hot Metal Pot”	35
Imagen 24 y 25. Linotipista limpiando las matrices en “Linotype Repair: Matrices”	36
Imagen 26 y 27. Linotipista limpiando el magazine en “Linotype Repair: Magazine”	37
Imagen 28 y 29. Linotipista haciendo la lubricación de la máquina en “Linotype Repair: Lubrication”	38
Imagen 30 y 31. Linotipista haciendo la lubricación de la máquina en “Linotype Repair: Mouthpiece”	39
Imagen 32. Registro 1 visita de un grupo a la Imprenta Patriótica	40
Imagen 33. Registro 2 visita de un grupo a la Imprenta Patriótica	41
Imagen 34. Linotipista de la Imprenta Patriótica	41
Imagen 35. Encuadernadoras la Imprenta Patriótica	41
Imagen 36. Certificación Talleres Escuela	41
Imagen 37. Afiche 60 años de la Imprenta Patriótica	42
Imagen 38. Pantallazo, Clases virtuales del Taller Escuela de Linotipia	44
Imagen 39. Teclado de la linotipia hecho en casa.....	45
Imagen 40. Fotografía del Manual “Linotype parts and supplies”, Mergenthaler linotype Company. Brooklin, New York, 1934	50
Imagen 41. Teclado de la linotipia.....	52
Imagen 42. An advertisement for Doan’s Pills with misprint and aborted line.....	52
Imagen 43. Eli Stein Cartoons – etaoin shrdlu	52
Imagen 44. Eje central de los procesos	74
Imagen 45. Esquema contexto de la linotipia	74
Imagen 46. Organización de información – carpetas fotográficas ..	74
Imagen 47. Esquema estructura inicial de la memoria gráfica.....	75
Imagen 48. Aclaración elementos de tipografía	75
Imagen 49. Esquema estructura registro audiovisual	75

Imagen 50. Esquema máquina trabajando	75
Imagen 51. Foto detalle de la linotipia.....	78
Imagen 52. Foto general de la linotipia	79
Imagen 53. Fotografía de la linotipia, referente para ilustración del manual.....	80
Imagen 54. Ilustración de la linotipia.....	80
Imagen 55. Pantallazo de las clases virtuales del Taller Escuela	89
Imagen 56. Proceso de desarmado de la máquina que se revisó en la clase virtual del Taller Escuela.....	89
Imagen 57. Boceto portada cartilla.....	84
Imagen 58. Corrección página interna de entrada de la cartilla	84
Imagen 59. Corrección página interna de ejemplo de la cartilla.....	85
Imagen 60. Boceto proceso de limpieza del crisol	85
Imagen 61. Boceto de tipos de página para el manual	85
Imagen 62. Boceto procesos de limpieza.....	85
Imagen 63. Maquetación 1 proceso de limpieza del crisol.....	89
Imagen 64. Maquetación 2 proceso de limpieza de espacios de banda.....	89
Imagen 65. Maquetación 1 funcionamiento de la linotipia	89
Imagen 66. Pliego de impresión	94
Imagen 67. Portadas impresas	94
Imagen 68. Ejemplo 1 de página interna de la cartilla	94
Imagen 69. Ejemplo 2 de página interna de la cartilla	94
Imagen 70. Ejemplo 3 de página interna de la cartilla	95
Imagen 71. Clisé de ilustración digital de la linotipia.....	95
Imagen 72. Portada prototipo de memoria gráfica, etaoin. Memorias de una linotipista en formación	97
Imagen 73. Fragmento de infografía, proceso de composición.....	97

Índice de esquemas

Esquema 1.

Actores referentes de estrategias para
salvaguardar el oficio 20

Esquema 2.

Relación de los conceptos a desarrollar en el Marco Teórico
de etaoin 55

Esquema 3.

Proyecto “etaoin” dentro del patrimonio cultural 58

Esquema 4.

Fases del desarrollo metodológico de “etaoin”. 2021 67



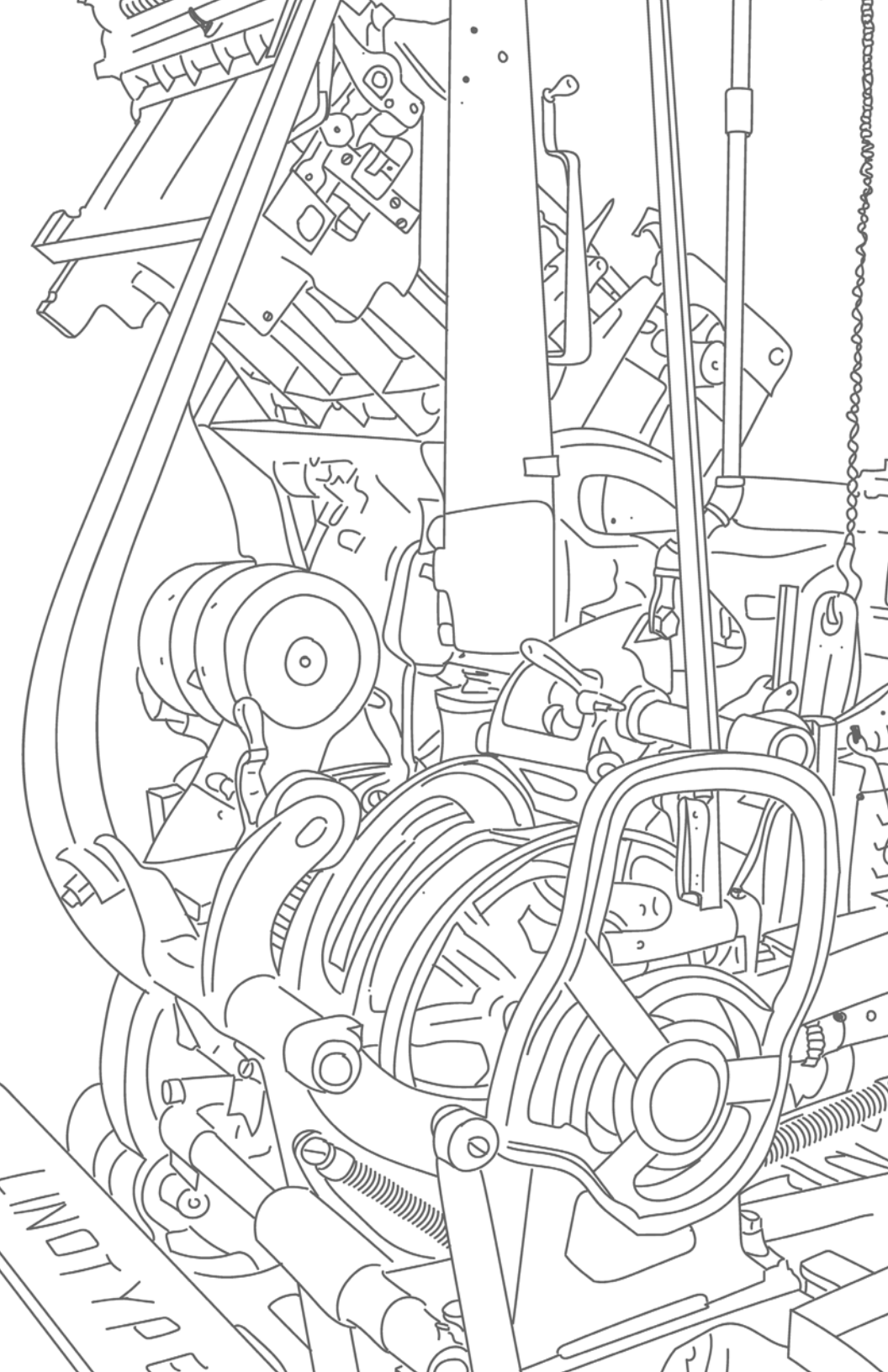

Introducción

“etaoin. Prácticas de composición en Linotipia” es un proyecto de carácter investigativo que surge a partir de la experiencia dentro del “Taller Escuela de Linotipia en la Imprenta Patriótica”, el cual tuve la oportunidad de realizar gracias a que fui seleccionada por el Instituto Caro y Cuervo y la Escuela Taller de Boyacá como becaria. El proceso sirvió de inspiración para plantear este proyecto de grado, el cual, busca cumplir la función de memoria reflexiva para el proceso de aprendizaje del oficio del linotipista¹.

Con los objetivos y la metodología del proyecto, se planteó realizar un seguimiento de la experiencia. Este consistió en un registro tanto escrito como visual de los procesos y prácticas que se llevaron a cabo dentro del curso empezando con el primer acercamiento a la máquina hasta obtener la confianza y adaptabilidad frente a la manipulación de los mecanismos. Además, se realizó una reflexión frente a las prácticas y dinámicas con las que se trabaja con la linotipia y que fueron aprendidas gracias a la experiencia de un maestro artesano que ha dedicado su vida al oficio.

De forma paralela, para despejar dudas y por la misma curiosidad que existe frente al oficio del linotipista, realicé un acercamiento desde diversas experiencias y testimonios de personas que han tenido la oportunidad de conocer o participar del mismo oficio, desde el encuentro con historias de periodistas, armadores, impresores y también linotipistas que por su edad y/o la falta de lugares en donde ejercer ya no se dedican al oficio.

Por otro lado, hubo una búsqueda de historias de personas que fueron importantes dentro del gremio y de las cuáles quedaron reseñas escritas o audiovisuales.

1. **Linotipista:** “Persona que maneja una máquina de linotipia. Se encarga de recibir el texto, lo digita, hace la galera, realiza una prueba y la entrega a los correctores ortotipográficos” (MinCultura, 2017). “También es llamado linotipista o simplemente tipista o linografo” (Martinez de Sousa, 1974).

La intención de realizar estos encuentros es la de reconstruir la memoria² del oficio desde lo que cuentan o se cuenta de quienes vivieron y construyeron la realidad de la época de auge comercial de la linotipia a inicios del siglo XX.

Este proyecto se hace con el apoyo del grupo de investigación en estudios tipográficos y el semillero de investigación “Locos por la tipo” de la Universidad del Cauca, quienes aportan dentro de la investigación una mirada patrimonial de la didáctica a los oficios de la imprenta y la tipografía; además son quienes han sido un apoyo fundamental dentro del desarrollo de este proyecto.

Así, desde etaoín se direcciona la idea de acercar a las nuevas generaciones al oficio que, como en otros casos, dejó de ser útil o rentable en el diario vivir por la llegada de otros procesos o tecnologías más ágiles a la industria de las Artes Gráficas. A día de hoy son pocas las máquinas de linotipia que están en funcionamiento y, de la misma manera, hay pocos que conocen la forma de manipularlas, por eso que, además, se propone aportar al conocimiento del oficio con dinámicas que respondan a la didáctica del patrimonio y den cuenta de la vigencia de este saber hacer. Este ha sido reconocido en distintos escenarios previos a este proyecto de grado, como la estrategia del “Atelê Tipográfico” de la Universidad Federal de Goiás en Brasil, en donde se busca recuperar la función de los oficios artesanales por medio de diferentes estrategias, como lo es el uso y producción de libros; la Red latinoamericana de Cultura gráfica que recopila la bibliografía frente a proyectos o investigaciones que se estén desarrollando referentes al tema; entre otros casos que permiten reconocer la historia y la importancia de estas prácticas dentro del área de estudio y/o trabajo.

En este sentido, etaoín es un acercamiento a la documentación de un oficio por medio de registros visuales y escritos, que con el uso de herramientas del diseño como la infografía y el diseño editorial llega a proponer una visualización de los hallazgos y reflexiones encontradas por medio del diálogo con los maestros y el ejercicio de valoración del oficio.

2. **Memoria:** Se refiere a la memoria con el enfoque de preservación.

Contextualización

El proyecto "etaoin, prácticas de composición en Linotipia" se desarrolla en cuatro escenarios contextuales: El proyecto en su marco general, hace una reflexión desde la experiencia del uso y funcionamiento de la **máquina linotipia**, con énfasis en el oficio del linotipista. Por otro lado, y como segundo escenario, se encuentran las **estrategias para salvaguardar el oficio** a nivel internacional que se posicionan como actores importantes para el proyecto, cada una de estas se reseña brevemente dentro del desarrollo de la contextualización, ya que fue realmente importante encontrar grupos alrededor del mundo que siguen desarrollando proyectos con el propósito de recuperación de la linotipia y/o procesos de composición análoga.

Otro escenario más específico se desarrolla con la experiencia que le da inicio a este proyecto, mejor llamado **Taller Escuela de Linotipia** que fue liderado por la Imprenta Patriótica del Instituto Caro y Cuervo en convenio con la Escuela Taller de Boyacá y la división de patrimonio del Ministerio de Cultura de Colombia, en donde se realizó la práctica para aprender el oficio de linotipista. Gracias a que se adquirió experiencia como becaria/aprendiz del Taller Escuela (2020–2021), en la ciudad de Bogotá – Colombia; y gracias al trabajo diario se llega a plantear la reflexión que se presenta como memoria de este proyecto.

Finalmente, el cuarto escenario es el **Semillero de investigación “Locos por la tipo”** de la Universidad del Cauca, donde empieza el interés en los oficios asociados a las Artes Gráficas, y en este caso, se presenta como un espacio para validar los conocimientos adquiridos en el Taller Escuela de Linotipia, y a futuro apoyar la experiencia de diálogo y puesta en práctica de conocimientos sobre estos procesos en el Laboratorio de Documentación e Impresión Tipográfica, de la misma Institución, que permite la generación de nuevos conocimientos. A continuación, explicaré a detalle cada uno de los escenarios mencionados.

La Linotipia

Hacia 1885, en Estados Unidos, la linotipia fue inventada a raíz de una necesidad a nivel mundial por hacer más efectiva la producción y distribución de conocimiento en la industria editorial. Lo que se conocía hasta el momento era la invención de Johannes Gutenberg, los tipos móviles, que eran letras hechas de plomo, individuales y de diferentes tamaños, que se usaban para componer las páginas de libros que, posteriormente, eran llevados a una prensa para ser entintados y luego reproducidos en el papel. Ésta manera de componer textos era muy dispendiosa y requería de mucho personal, la realizaban personas que habían aprendido el arte de armar las páginas gracias al voz a voz.



Imagen 1. *Componiendo línea de texto con tipos móviles*, S. Locos por la tipo, 2015

Con el tiempo, gracias a la revolución industrial en el siglo XIX se idearon diferentes máquinas en Europa y Estados Unidos para agilizar el oficio de tipógrafo-componedor, ya que cada vez se requería con más deseo esa divulgación del conocimiento por medio de los libros.

Se hicieron muchas versiones de lo que podría ser esa máquina componedora, las cuales, aunque resolvían los problemas de tiempo para seleccionar, se seguía necesitando a alguien para organizar las letras después de usarse. Después de varias propuestas, en 1885, Ottmar Mergenthaler, un relojero Alemán que trabajaba en una empresa para probar patentes en Estados Unidos, tuvo en cuenta esos detalles y le dio forma a una máquina que realizara la función de componer textos y organizara “automáticamente” esas letras que habían sido usadas, logrando disminuir el número de empleados en una imprenta y agilizar la producción. La máquina fue nombrada como “*Linotype*”, traducida al español como “Linotipia”, que textualmente significa “*Line of type*” o “línea de tipos”. La linotipia se puede describir como la máquina para componer líneas de texto en caliente, ya que esta máquina está hecha para fundir en cuestión de segundos un lingote de plomo de acuerdo a las matrices³ que hayan sido seleccionadas y posteriormente, por medio de un mecanismo interno, organiza las letras que se usaron y así, continuar con su trabajo repitiendo el proceso. Este proceso de composición se explica a detalle de manera ilustrada en el apartado de la memoria gráfica “etaoin. Memorias de una linotipista en formación”⁴ y en los resultados audiovisuales del registro⁵.

3. **Matriz:** Moldes de letras hechos de cobre, tiene dos espacios que contienen dos variables tipográficas de cada tipografía, y se guardan en el magazine.

4. Apartado “etaoin. Memorias de una linotipista en formación”, p.13-14

5. Isabella Vicuña Ocampo. (2021). Ajustes y composición en linotipia

- Procesos del linotipista [YouTube Video] <https://youtu.be/VBtfT4qwUjc>

Isabella Vicuña Ocampo. (2021). Limpieza espacios de banda

- Procesos del linotipista [YouTube Video] <https://youtu.be/fwIzs8pXYTs>

Isabella Vicuña Ocampo. (2021). Limpieza del crisol

- Procesos del linotipista [YouTube Video] <https://youtu.be/S56j9bJutDE>

Isabella Vicuña Ocampo. (2021). Limpieza de matrices

- Procesos del linotipista [YouTube Video] <https://youtu.be/Zq9dUwJvZMI>



Imagen 2. *Lingote de plomo*, I. Vicuña Ocampo, 2020

La linotipia es considerada el mecanismo de mayor perfección técnica, antes de la existencia de los computadores. Y para operar ese prodigio, se escogió a personas especiales por su capacidad manual e intelectual y su nivel social, que desde un principio fueron la élite de los profesionales gráficos. (Adames, 2015, p. 7) De esta manera, el oficio de linotipista también era transmitido de manera generacional por medio del voz a voz, existían familias dedicadas exclusivamente al oficio y cuando los más jóvenes iban cumpliendo la mayoría de edad, empezaban el entrenamiento como aprendices del saber y así continuar su legado. Para ser linotipista se necesitaba sobre todo esa influencia familiar, ya que era un gremio de personas muy cerrado y pertenecía al puesto más alto dentro de una imprenta. Con el paso de los años, había imprentas que tenían muchas máquinas trabajando al tiempo durante horas en lugares sin ventilación.

El plomo usado para fundir los lingotes, empezó a representar un problema de salubridad en el gremio; un envenenamiento

llamado “Saturnismo⁶”, el cual hizo que ese uso masivo de las máquinas fuera prohibido, adicionalmente, se generaron nuevas políticas de uso del plomo y de adecuación de los espacios para disminuir esa afección a la salud de los operarios.

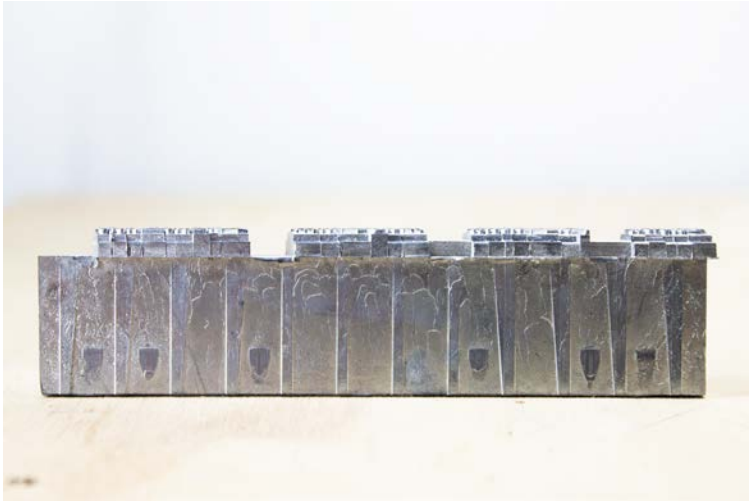
Sin embargo, esas nuevas políticas no fueron suficientes para mantener a la linotipia dentro de la industria editorial. El avance de conocimientos y la tecnología en todo el mundo ayudó a que las personas empezaran a plantear nuevas maneras para producir las páginas de texto que no necesitarán plomo como materia prima para imprimir, y así esas nuevas tecnologías desplazaron a las máquinas y al oficio.

“En los genes de todo computador hay un linotipo, esos armatos –tes descomunales en vía de extinción, operados sólo por los iniciados que legaban a su descendencia un oficio también clonado de sus mayores” (Domínguez, s.f, citado por Adames, 2015, p. 268). En la actualidad las máquinas que están funcionando son contadas, hay un registro del 2020 hecho por Keelan Lightfoot, un aficionado linotipista, en donde se hace un estimado de 321 máquinas a nivel mundial⁷. De la misma manera, estos lugares en los que se conserva la máquina y donde el oficio aún está vigente, se tienen en cuenta las políticas de seguridad y salud para su uso y manipulación. La linotipia hace parte de la historia de la producción editorial que al día de hoy se realiza en programas digitales de autoedición, es interesante entender esos procesos de composición que se realizan con la máquina desde haber tenido previamente la experiencia digital. Respecto al oficio, es normal ver o escuchar que la mayoría de personas que lo conocían ya fallecieron y no dejaron sus saberes en algún lugar por escrito, por eso es un oficio que está desapareciendo lentamente ya que, aunque han quedado manuales propios de la máquina, estos mismos narran la relación que había entre el objeto y las personas de una manera distante, mecánica y/o descriptiva, y dejan de lado la cercanía de los procesos, ésta idea se desarrolla más adelante en el apartado de desarrollo metodológico⁸.

6. **Saturnismo:** Acumulación de plomo en el cuerpo, generalmente en el transcurso de meses o años. (Mayo Clinic, 2021)

7. Linotype Registry. (2020). Linotype Registry. <http://linotyperegistry.org/>

8. Pags. 56 – 93

Referentes de estrategias para salvaguardar el oficio



Actores

Esquema 1. Actores referentes de estrategias para salvaguardar el oficio. 2021

Hablar de la linotipia no es un tema nuevo, algunas personas que hacen parte de la academia que se han encontrado con la máquina o con el oficio, han hecho propuestas que retratan su importancia. En el mundo hubo tantas máquinas como historias detrás del oficio que aún, aunque su uso esté cada vez más obsoleto, sigue siendo nombrada como objeto que merece ser estudiado por todo lo que significó y lo que puede estar contando en esa época. Se llegó a encontrar y conocer varios proyectos que valen la pena reseñar para dejar constancia de su desarrollo hasta el momento.

Maestría en Diseño y Producción Editorial

La Universidad Autónoma Metropolitana, Unidad Xochimilco desde 2006 está planteando desde su Maestría en Diseño y Producción Editorial, el estudio de la edición desde un “abordaje integral”, explicado como “un espacio de diálogo, aprendizaje e investigación para compartir y debatir de edición, diseño, administración y planeación de la comunicación” (Maestría en Diseño y Producción Editorial, 2021).

En este hay diferentes profesionales que hacen parte de los oficios del libro, la revista y el periódico desde la perspectiva de diferentes áreas como ciencias, humanidades, artes y administración orientando el plan de estudios, así como estudiantes seleccionados por su interés en diferentes campos de la edición como historia cultural, retórica, semiótica, sociología y antropología, los cuales están trabajando con lo editorial desde su investigación, desarrollando proyectos o haciendo intervenciones. Es por eso que, dentro de su equipo, tienen un maestro Linotipista quien ejerció durante muchos años su saber y que, a día de hoy, está enseñando como una manera de preservar esa historia del libro y dando lugar a que más personas conozcan el saber desde la práctica, viendo a la máquina trabajar en vivo. De esta manera, la propuesta evidencia la importancia y la influencia de la linotipia en la actualidad, de cómo otras actividades desde la academia se pueden entrelazar y con el tiempo complementan su saber por medio de reflexiones sobre la importancia y pertinencia de estudiar el saber que carga la linotipia, que aunque haga parte de un oficio que ya no es útil en la industria editorial, es una actividad con pertinencia para ser estudiada y, adicionalmente, se está considerando como un paso fundamental dentro de la formación a nivel de posgrado en un campo interdisciplinar del diseño editorial.



Imagen 3. Actividades de la maestría en un Taller de tipos móviles, Maestría en Diseño y producción editorial, 2016, Facebook (<http://www.facebook.com/MDPEUAMX>).



Imagen 4. Recorrido de las instalaciones – Intertype de 1935, Maestría en Diseño y producción editorial, 2011, Facebook (<http://www.facebook.com/MDPEUAMX>)



Imagen 5. Alfonso Romero – Profesor linotipista, Maestría en Diseño y producción editorial, 2016, Facebook (<http://www.facebook.com/MDPEUAMX>).

Libro “El linotipo llega a México” de Yolanda Zamora Castillas

“El linotipo llega a México” es uno de los resultados de un trabajo de grado que se desarrolló dentro de la maestría en Diseño y Producción Editorial, desarrollada anteriormente. Yolanda Zamora Castillas egresada de la UAM Xochimilco (Universidad Autónoma Metropolitana) hizo un recorrido por la historia de la linotipia revisando pacientemente la hemerografía, es decir, recolectando características de publicaciones como periódicos, revistas, libros o cualquier impreso, donde se hubiera usado a la Linotipia. Durante un conversatorio online por facebook en Marzo de 2021⁹, se dió la oportunidad de escuchar a Yolanda Zamora hablando sobre su investigación y acercamiento al oficio por medio del estudio de esa historia impresa, desde el acercamiento a los registros de publicaciones de talleres que trabajaban en México con la linotipia; y realizando el seguimiento de la historia para posteriormente evidenciar su importancia en la actualidad y cómo cambió la realidad de las comunidades en el momento que llegó a la industria editorial de México.

“El linotipo modifica las artes gráficas, pero también modifica el periodismo desde los periódicos, de 4 páginas pasamos a tener 8”. (Zamora, 2021)

Con este tipo de investigaciones, se logran reconocer las diferentes maneras de hacer una investigación y acercarse al oficio, que si bien, sólo retrata su historia e influencia en un lugar en específico, habla un poco de esa relación que tuvieron las máquinas con las personas en comunidad y cómo su influencia pudo transformar las dinámicas que se estaban desarrollando en la industria.

9. Casa de la Primera Imprenta de América. (21 de Marzo de 2021). *El linotipo en México: Una historia forjada*. [Archivo de Vídeo] Facebook: <https://www.facebook.com/casaprimeraimprenta/videos/912565456182570>

En este caso, y a diferencia de la investigación desde etaoín, la interacción con la linotipia, se realizó desde la producción y los rastros materiales que dejó la máquina, cosa que aunque parezca lejana del oficio del linotipista, logra profundizar en esa importancia del oficio para la comunidad, y evidencia que al llevarse a cabo investigaciones que se centren en el valor de la máquina, se está generando una actualización patrimonial de la linotipia en latinoamérica y permite seguir encontrando similitudes o diferencias en las investigaciones de diferentes personas frente a un mismo tema.



Imagen 6. Libro en la página de libros abiertos de la UAM, Casa de libros abiertos: <https://casadelibrosabiertos.uam.mx/gpd-linotipo-llega-a-mexico-el.html>, Captura de Pantalla, 2021.



Imagen 7. Conferencia: *El linotipo en México: Una historia forjada*, Casa de la Primera Imprenta de América. (21 de Marzo de 2021). [Archivo de Vídeo] Facebook: <https://www.facebook.com/casaprimeraimprenta/videos/912565456182570> Captura de Pantalla, 2021.

Atelê Tipográfico, UFG

Otro ejemplo está en la Universidad Federal de Goiás que se encuentra en la ciudad de Goiânia, capital del estado de Goiás, en Brasil, quienes desde hace unos años adecuaron un espacio denominado **“Atelê Tipográfico” (Taller Tipográfico)** dentro del cual tienen máquinas de linotipia, impresoras manuales, eléctricas y tipográficas funcionando.

Entre los que conforman el personal de trabajo hay un linotipista, un tipógrafo, profesores, administrativos y estudiantes de la universidad que ejercen como consultores y/o gestores del proyecto. El propósito de este proyecto es cubrir los aspectos de composición, impresión y encuadernación artesanal, como una estrategia de recuperación del patrimonio artístico y técnico, y combinar esas técnicas tradicionales con conceptos editoriales de la actualidad, y así, ofrecer un servicio para aquellos interesados en producir material con éstas técnicas. Es decir que, el taller funciona como un museo vivo el cual abre el espacio para visitantes que quieran conocer y aprender los procesos de la mano de los maestros que trabajan en el taller; además, proponen establecer alianzas con cursos de la Universidad de Goiás, para los estudiantes de artes visuales, ingeniería, letras, historia, información y/o comunicación interesados en el tema de producción tipográfica o editorial.

Dentro de este taller se están produciendo publicaciones actualmente y su propósito es hacer visible la producción tradicional de libros, evidenciando la importancia de cada una de las máquinas usadas en el proceso de producción. Aquí se componen los textos con lingotes de linotipia y otros elementos usados en las imprentas e imprimen con máquinas Heidelberg de Impresión Tipográfica, cabe resaltar que en cada una de las piezas gráficas le dan créditos los operarios, máquinas, tipografías y papeles que se usaron en su producción. Este referente es importante para el proyecto etaoin, porque el Atelê Tipográfico hace visible la linotipia como una forma vigente de producción editorial y pone el valor en procesos de producción tradicionales.

Fue grato conocer que en latinoamérica, hay otras instituciones comprometidas con la enseñanza desde la academia de estos procesos, al igual que se ha hecho en mi proceso de aprendizaje dentro del Taller Escuela de Linotipia y las estrategias de enseñanza que se están planteando desde el semillero Locos por la Tipo.



Imagen 8. Taller tipográfico de la UFG, Ateliê tipográfico:
<https://tipografia.cegraf.ufg.br>, Captura de Pantalla, 2021.



Imagen 9. Máquina de impresión del taller tipográfico de la UFG, Ateliê tipográfico:
<https://tipografia.cegraf.ufg.br>, Captura de Pantalla, 2021.



Imagen 10. Trabajo editorial en el Taller Tipográfico de la UFG, Ateliê tipográfico:
<https://tipografia.cegraf.ufg.br>, Captura de Pantalla, 2021.



Imagen 11. Linotipias del Taller Tipográfico de la UFG, Ateliê tipográfico:
<https://tipografia.cegraf.ufg.br>, Captura de Pantalla, 2021.



Imagen 12. Página web Ateliê Tipográfico, Enlace: <https://tipografia.cegraf.ufg.br>, Captura de Pantalla, 2021.



Imagen 13. Instagram Ateliê Tipográfico UFG, Enlace: <https://www.instagram.com/ateliêtipograficoufg/?hl=es-la> Captura de Pantalla, 2021



Imagen 14. Ejemplo 1 de publicación editorial del Ateliê tipográfico en 2017, Enlace: <https://tipografia.cegraf.ufg.br>, Captura de Pantalla, 2021



Imagen 15. Ejemplo 2 de publicación editorial del Ateliê tipográfico en 2016, Enlace: <https://tipografia.cegraf.ufg.br>, Captura de Pantalla, 2021

Red Latinoamericana de Cultura Gráfica - RED CG-

Otra estrategia que se está desarrollando desde en 2017 es la red latinoamericana de cultura gráfica, liderada por Ana Utsch desde la Universidad Federal de Minas Gerais, en la ciudad de Belo Horizonte, capital del estado de Minas Gerais en Brasil en convenio con Marina Garone desde la Universidad Nacional Autónoma de México, en Ciudad de México.

Es una propuesta que pretende fortalecer el contacto tanto de profesionales, como de instituciones en latinoamérica, y aportar a la divulgación de proyectos o estrategias que giran en torno a la historia del libro, de la lectura, la cultura escrita, impresa, gráfica, el patrimonio gráfico, bibliográfico, la bibliografía material, entre otros. La RED CG, es un proyecto gratuito del cual hacen parte más de 250 personas de manera voluntaria y tiene el español y el portugués como idiomas oficiales, su punto de consulta y difusión es por medio de correo electrónico y su página web¹⁰, se hace visible por medio de algunas acciones que van desde un grupo de discusión y un boletín semanal, así como aportar a la bibliografía latinoamericana de la cultura gráfica, el mapeo de instituciones, grupos de investigación y profesionales del área, el relevamiento de los espacios de producción tipográfica y de preservación del patrimonio gráfico y el apoyo para la realización de seminarios, encuentros, congresos y cursos en América Latina.

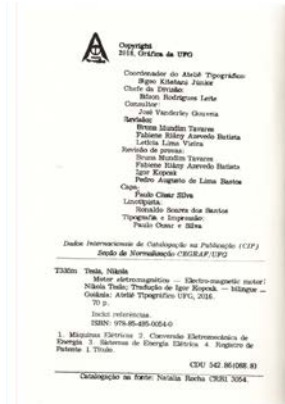
Para etaoín, como ya ha sido mencionado, es importante reconocer que en el medio hay personas que están desarrollando proyectos que abordan la discusión de salvaguardar el conocimiento que tienen que ver con las artes gráficas, o en específico de la linotipia, y el hecho de encontrarse en el camino con la red que está recopilando como archivo a nivel latinoamericano estas propuestas

10. Red latinoamericana de cultura gráfica. (2020). Redculturagrafica.org. <http://redculturagrafica.org/es/>

contemporáneas demuestran la pertinencia de desarrollar la idea encontrando otras miradas como la de Ana Utsh frente a los temas en que se enmarca este proyecto y la dirección que toma para plantear el desarrollo del marco teórico.



Imagen 16. Página principal RED CG, Captura de Pantalla, 2021



Imagen 17. Páginas internas, Publicación: Bibliografía latinoamericana de cultura gráfica, Captura de Pantalla, 2021

Linotype and Intertype Owners and Operators¹¹

Como estrategias digitales, alrededor del mundo los linotipistas que aún quedan se han trasladado a las redes, es el caso de un grupo de Facebook denominado: “Linotype and Intertype Owners and Operators”, grupo de aproximadamente 475 personas principalmente de Europa, pero también tiene miembros de otros continentes. Fue creado en 2015 bajo la idea de hacer comunidad entre las personas que han hecho parte del oficio, desde linotipistas, operarios de diferentes máquinas de las artes gráficas, hasta interesados en las máquinas y los procesos; usan la plataforma como un blog, contando historias de sus antiguos trabajos, compartiendo información que se van encontrando en la red y estableciendo así discusiones muy interesantes en torno al oficio y la máquina de linotipia. Otros operarios que aún están trabajando hacen registro de sus prácticas y muestran sus procesos diarios. Además, están quienes no han usado las máquinas por mucho tiempo y comentan que se han olvidado de cómo hacer ciertos procesos específicos, para lo cual suben fotos y/o explican sus preguntas, para encontrar solución con la ayuda de otras personas que sepan del manejo de la máquina. Lo importante de este referente es reconocer la importancia del saber vivo que tienen los propios linotipistas, tipógrafos y personas que están relacionados con el gremio de las Artes Gráficas. Es muy importante comprender que este oficio, como lo mencioné anteriormente, no ha tenido la suficiente documentación o publicaciones en libros o manuales; es decir, que el saber que tiene cada persona en su memoria es absolutamente valioso, y gracias a espacios como estos, se está dejando un registro en la red, que puede ser consultado en cualquier momento. La existencia de grupos como este deja claro que aún existen linotipistas activos en diferentes lugares del mundo, y permite

11. *Linotype and Intertype Owners and Operators*. (2015). Facebook.com, Grupo de facebook, <https://www.facebook.com/groups/1579711405645184>

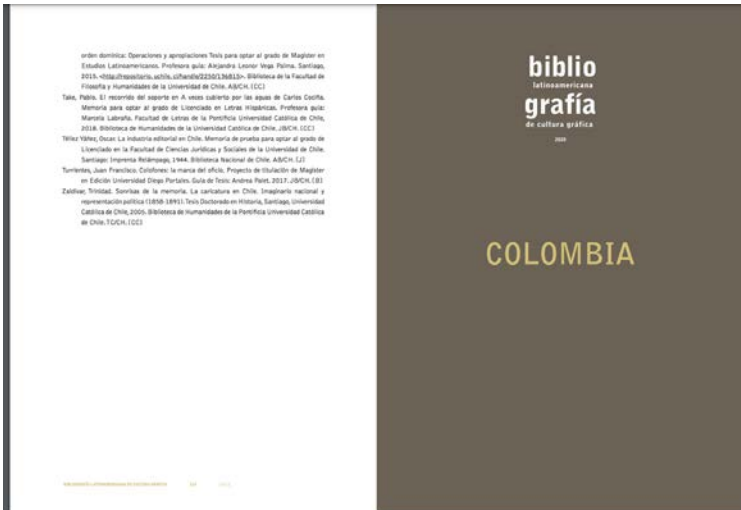
proyectar que la propuesta para salvaguardar el oficio generada desde etaoin tenga el potencial de ser compartida a futuro dentro de estos escenarios.

El grupo es de gran ayuda frente a la documentación o memoria debido al material que se divulga, hay videos, comentarios muy precisos, y también se encuentran otros que van en el sentido de hacer comunidad en memoria del oficio como “Lovers of Linecasting Machines”¹², “Latinos imprimiendo tipografía”¹³, “Letterpress”¹⁴, “Letterpress Sale – Private or Press to Press”¹⁵, entre otros.



Imagen 18. Portada del grupo *Linotype and Intertype Owners and Operators*, Captura de Pantalla, 2021

12. *Lovers of Linecasting Machines*. (2016). Facebook.com, Grupo de facebook, <https://www.facebook.com/groups/linolove/>

13. *Latinos imprimiendo tipografía*. (2015). Facebook.com, Grupo de facebook, <https://www.facebook.com/groups/1665454227031065/>

14. *Letterpress* (2020). Facebook.com, Grupo de facebook, <https://www.facebook.com/groups/letterpressprinting/>

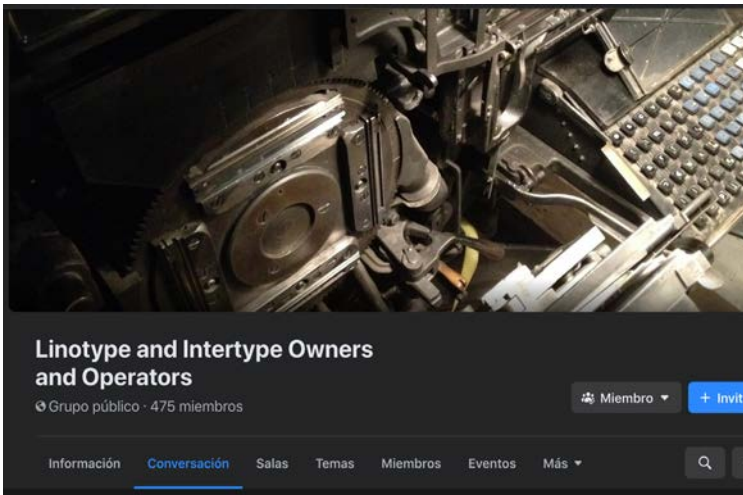
15. *Letterpress Sale – Private or Press to Press*, (2013). Facebook.com, Grupo de facebook, <https://www.facebook.com/groups/745025778976939/>



Imagen 19. Ejemplo publicación del grupo Linotype and Intertype Owners and Operators, Captura de Pantalla, 2021



Imagen 20. Interacción 1 de integrantes del grupo Linotype and Intertype Owners and Operators, Captura de Pantalla, 2021

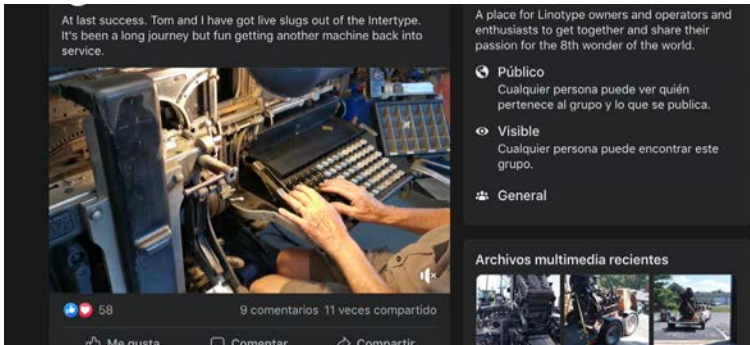

Imagen 21. Interacción 2 de integrantes del grupo Linotype and Intertype Owners and Operators, Captura de Pantalla, 2021

Baltimore Museum of Industry

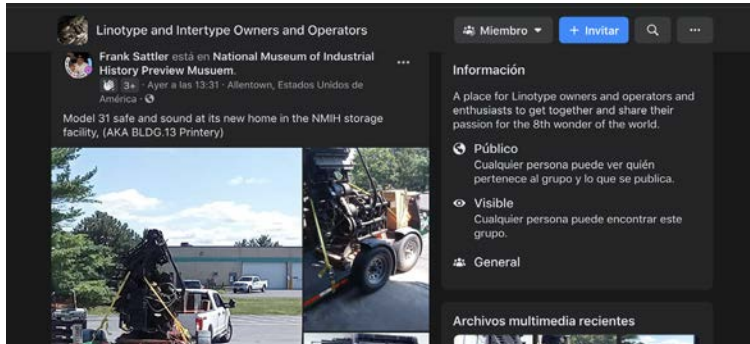
“Baltimore Museum of Industry”¹⁶ tiene un canal en Youtube, en el cual en 2019 hizo junto a un linotipista voluntario llamado Ray Loomis una serie de registro audiovisual, en los cuales, el linotipista realiza diferentes procesos de limpieza y cuidado de la máquina, que, aunque no tienen muchas vistas, es un buen acercamiento a visualizar los procesos en caso de enfrentarse a una linotipia y no saber qué hacer con ella. Los videos están en inglés y sus grabaciones son muy precisas. La estrategia de salvaguarda en este caso, es la de registrar el uso de la máquina, y dejarlo como memoria de los procesos que se deben hacer para mantener la vigencia del oficio.

Estos videos cumplen la función de compartir el conocimiento y, para etaoin, es importante ya que, estos mismos procesos son los que se han aprendido a realizar gracias al Taller Escuela de Linotipia, experiencia que ampliaré en el apartado del contexto (p.17).

16. *Baltimore Museum of Industry*. Canal de YouTube.
<https://www.youtube.com/channel/UC8DdBOHy1oBU8Fp-DCfs3Ng/videos>

Video 1, “Linotype Repair: Hot Metal Pot”¹⁷:

El linotipista hace una introducción sobre la importancia del proceso de limpieza del “Hot Metal Pot” o el caldero¹⁸ para el buen funcionamiento diario de la linotipia, explica paso a paso la manera de limpiar el caldero y el crisol¹⁹ con la ayuda de las diferentes herramientas auxiliares de la máquina.



Imagen 22 y 23. Linotipista limpiando el crisol en “Linotype Repair: Hot Metal Pot”, Captura de Pantalla, 2021

17. *Baltimore Museum of Industry*. (2019). *Linotype Repair: Hot Metal Pot* [YouTube Video]. YouTube. https://www.youtube.com/watch?v=Vy2P0nHWR6U&ab_channel=BaltimoreMuseumofIndustry

18. **Caldero:** Olla de reserva de la linotipia que contiene el plomo

19. **Crisol:** Recipiente de material refractario que sirve para fundir un metal a temperaturas muy altas, usado en la industria química y metalúrgica.

Video 2, “Linotype Repair: Matrices”²⁰:

En este video está compilado el proceso de limpieza de las matrices²¹, que hace parte del proceso de limpiar las fuentes²², es por eso que va de la mano con el siguiente video, el linotipista hace su proceso y pone en uso las herramientas auxiliares, explicando con su voz el paso a paso de lo que se debe hacer.



Imagen 24 y 25. Linotipista limpiando las matrices en “Linotype Repair: Matrices”, Captura de Pantalla, 2021

20. **Baltimore Museum of Industry.** (2019). *Linotype Repair: Hot Metal Pot* [YouTube Video]. YouTube. https://www.youtube.com/watch?v=Vy2POnHWR6U&ab_channel=BaltimoreMuseumofIndustry

21. **Matriz:** Moldes de letras hechos de cobre, tiene dos espacios que contienen dos variables tipográficas de cada tipografía, y se guardan en el magazine

22. **Fuente:** Tipografía que se va a usar.

Video 3, “Linotype Repair: Magazine”²³:

Este video es complemento del anterior, también habla del proceso de limpieza de las fuentes, pero dándole prioridad a los magazines²⁴, usa de nuevo algunas herramientas auxiliares y explica el paso a paso mientras lo lleva a cabo.



Imagen 26 y 27. Linotipista limpiando el magazine en “Linotype Repair: Magazine”, Captura de Pantalla, 2021

23. *Baltimore Museum of Industry*. (2019). *Linotype Repair: Magazine* [YouTube Video]. YouTube. https://www.youtube.com/watch?v=W6VPWdVPlhk&ab_channel=BaltimoreMuseumofIndustry

24. *Magazine*: Caja dónde se guardan las letras, desde mayúsculas, minúsculas, algunos signos y símbolos, tiene 91 espacios y cada espacio contiene alrededor de 10 matrices

Video 4, “Linotype Repair: Lubrication”²⁵:

El linotipista hace una reseña de la importancia del proceso de lubricación de la máquina, y junto a otras herramientas auxiliares, él realiza las acciones necesarias en todos los lugares de la linotipia en dónde se debe engrasar.



Imagen 28 y 29. Linotipista haciendo la lubricación de la máquina en “Linotype Repair: Lubrication”, Captura de Pantalla, 2021

25. *Baltimore Museum of Industry*. (2019). *Linotype Repair: Lubrication* [YouTube Video]. YouTube. https://www.youtube.com/watch?v=0jpJMxKalJY&ab_channel=-gaspereapress

Video 5, “Linotype Repair: Mouthpiece”²⁶:

El último video muestra al linotipista desarmando una parte de la máquina para realizar el proceso de limpieza de la boquilla o los agujeros por donde sale el plomo, de nuevo usa herramientas auxiliares y explica su importancia dentro del proceso de fundición de los lingotes de plomo²⁷ de la linotipia.



Imagen 30 y 31. Linotipista haciendo la lubricación de la máquina en “Linotype Repair: Mouthpiece”, Captura de Pantalla, 2021

26. *Baltimore Museum of Industry*. (2019). *Linotype Repair: Mouthpiece* [YouTube Video]. YouTube. https://www.youtube.com/watch?v=7HD0T9yePp0&ab_channel=BaltimoreMuseumofIndustry

27. *Lingote de plomo*: Línea de texto fundida en una aleación de plomo, estaño y antimonio.

Imprenta Patriótica del Instituto Caro y Cuervo

La Imprenta Patriótica del Instituto Caro y Cuervo se encuentra en la Hacienda Yerbabuena, a las afueras de Bogotá, Cundinamarca. Es un espacio que se encuentra en funcionamiento desde hace más de 60 años, en el cual se han producido muchos libros y publicaciones importantes para el país por medio de oficios de las artes gráficas y máquinas eléctricas inventadas para composición de textos, impresión y encuadernación; además funciona como museo vivo de la historia de la industria editorial, ya que es un espacio abierto al público.

Por otra parte, dentro de este espacio, en la actualidad además de seguir produciendo libros y publicaciones, se están proponiendo ciertas estrategias como la de talleres escuela junto a la división de patrimonio del Ministerio de cultura de Colombia; algunos cursos presenciales de trabajo en grupo por parte de la Maestría en Estudios Editoriales del Instituto Caro y Cuervo; visitas guiadas de diferentes instituciones del país, entre otras. Estas sirven para fomentar la transmisión del conocimiento de los maestros artesanos, el hecho de que estén comprometidos con la enseñanza de los mismos permite la generación de nuevos proyectos, como lo es el caso de etaoin, y hace que la vigencia del lugar se mantenga en la actualidad.



Imagen 32. Registro 1 visita de un grupo a la Imprenta Patriótica, 2017. Flickr: <https://www.flickr.com/people/caroycuervo/>



Imagen 33. Registro 2 visita de un grupo a la Imprenta Patriótica, 2017.

Flickr: <https://www.flickr.com/people/caroycuervo/>



Imagen 34. Linotipista de la Imprenta Patriótica, 2018.

Flickr: <https://www.flickr.com/people/caroycuervo/>



Imagen 35. Encuadernadoras la Imprenta Patriótica, 2017.

Flickr: <https://www.flickr.com/people/caroycuervo/>



Imagen 36. Certificación Talleres Escuela, 2021.

Flickr: <https://www.flickr.com/people/caroycuervo/>



Imagen 37. Afiche 60 años de la Imprenta Patriótica, I. Vicuña Ocampo, 2020

Taller Escuela de Linotipia en la Imprenta Patriótica

Desde el año 2015, la División de Patrimonio del Ministerio de Cultura de Colombia, la cuál es la encargada de formular e implementar políticas, planes, programas y proyectos que buscan desarrollar la gestión, protección y salvaguarda del patrimonio cultural colombiano y su apropiación social, inició el proceso para generar una política de fortalecimiento de los oficios del sector de la cultura en el país. Esta política empezó a ejercer desde el año 2018, en ella se proponen estrategias para la recuperación y salvaguarda de todos los oficios que tengan que ver con la cultura como la danza, la música, el teatro, el circo, la grabación, la mezcla, la masterización fonográfica, los bienes y servicios de tradiciones locales, el cine, lo audiovisual, la televisión y radio, el arte, el material gráfico y bibliográfico, entre otros; que hoy en día hacen parte de un patrimonio inmaterial que tenemos en nuestros contextos.

Esta política tiene como proyección que personas de cualquier parte de Colombia generen nuevas propuestas de trabajo con el aprendizaje y la apropiación de los oficios que hay en el país, es por eso que establece vínculos entre diferentes instituciones para generar espacios de conocimiento y convocar a las nuevas generaciones a apropiarse de su cultura.

Una de las estrategias planeadas para cumplir con el propósito de salvaguarda y recuperación de los oficios ha sido denominada “Talleres Escuela”, los cuáles buscan “fortalecer talleres de maestros de oficios en el territorio, con lo cual se promueve la transmisión de conocimientos locales a nuevas generaciones” (MinCultura, 2018).

Cada Taller Escuela funciona bajo el modelo de “Aprender Haciendo²⁸”, es decir, lo importante es la práctica y la transmisión del conocimiento de los oficios que los maestros artesanos han construido con el paso de los años.

28. Este concepto se amplía en el apartado de Marco Teórico, p.28

La importancia de esta estrategia es la de preservar los saberes de los oficios, mantener viva la memoria de su práctica y fomentar el desarrollo continuo de estos procesos para que perduren en el tiempo.

En el 2020 la División de patrimonio del Ministerio de Cultura se articuló con la Escuela Taller de Boyacá y la Imprenta Patriótica del Instituto Caro y Cuervo para abrir las puertas de la Imprenta a becarios que tuvieran la intención de aprender el oficio del linotipista. El Taller Escuela de Linotipia inició de manera virtual ya que al encontrarse en el estado de prevención de la pandemia del covid -19, no se pudo establecer las prácticas con la máquina desde el primer mes. El Taller Escuela, entonces, tuvo inicio durante el 2020 de manera *online* apoyado por manuales de la linotipia encontrados en línea. De esta manera, el acercamiento inicial a sus procesos, mecanismos y partes fue teórico aunque hubo algunas actividades desde casa que sirvieron para imaginar o empezar a entender cómo sería el acercamiento a la máquina. Como ejemplo, el proceso de la fabricación de un teclado con papel (ver imagen 39), la idea fue reconocer la posición de las letras y empezar a acostumbrar la mano a la posición para escribir para que a futuro en el trabajo con la linotipia se hiciera más rápido el proceso de digitar.



Imagen 38. Pantallazo de las clases virtuales del Taller Escuela de Linotipia, I. Vicuña Ocampo, 2020



Imagen 39. Teclado de la linotipia hecho en casa, I. Vicuña Ocampo, 2020

Una vez se lograron los permisos para convivir en el espacio con medidas de seguridad, se pudo empezar el proceso del aprender mediante la práctica en el espacio de la Imprenta Patriótica entendiendo al oficio del linotipista desde el reconocimiento de la máquina en el lugar de trabajo, haciendo prácticas de armado y desarmado para observar sus partes, así como procesos de entrenamiento de las posturas corporales y maneras de usar o configurar la máquina para su puesta en uso. Este proceso de aprender-haciendo duró 10 meses dentro de los cuales, además de aprender a usar la máquina, se pudo tener un contexto de la Influencia de la linotipia en el trabajo de la imprenta por medio del desarrollo de un trabajo editorial que pasó por los procesos de composición, armada, impresión y encuadernación.

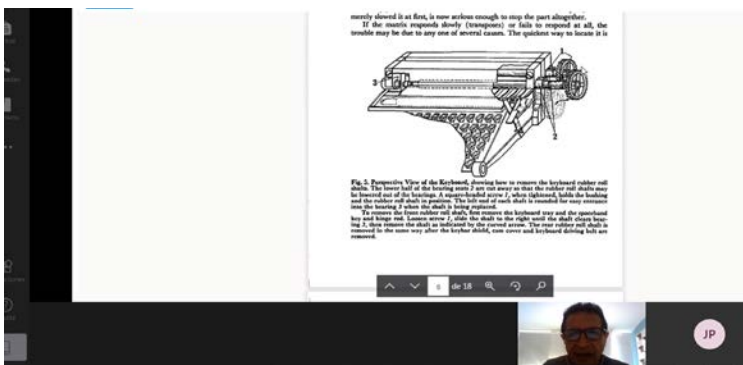
Así, el Taller Escuela de Linotipia fue un punto de convergencia en donde las prácticas fueron el punto de partida para la generación de una memoria reflexiva de lo aprendido, tomando como eje tanto las miradas de los maestros, como la perspectiva de una practicante en la época donde la linotipia es un objeto histórico que hace parte del patrimonio de las artes gráficas.

Semillero De Investigación “Locos por la tipo”

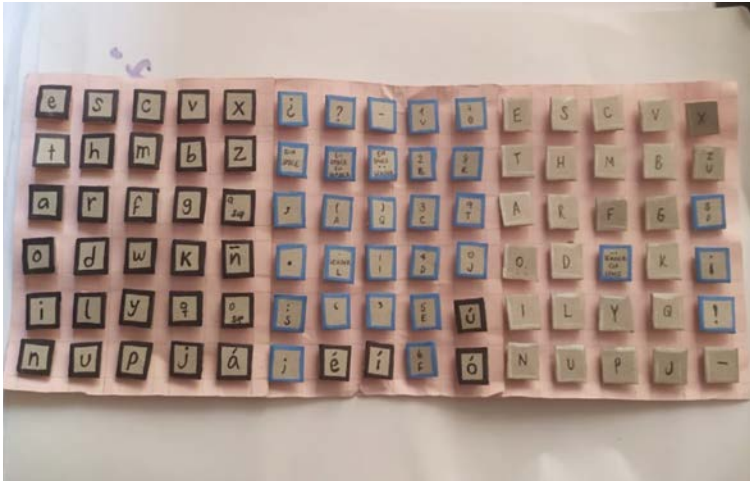
El semillero de Investigación “Locos por la tipo” nace en 2015 como una estrategia didáctica del Grupo de investigación en Estudios Tipográficos (GIET), adscrito al Departamento de Diseño de la Universidad del Cauca. Es un grupo conformado por amigos; estudiantes y profesores, y dentro de él se ha ido formando un espacio de reflexión y producción académica frente a la temática del Diseño Tipográfico, la Cultura Visual contemporánea y la recuperación del Patrimonio Gráfico en la región del suroccidente colombiano. Cuenta con el espacio de trabajo denominado “Entre plomos, Laboratorio de Impresión y documentación tipográfica”, el cual “busca consolidarse como un espacio donde se cultiven las iniciativas, preguntas y búsquedas investigativas autónomas de los estudiantes del programa de Diseño gráfico en torno al diseño tipográfico desde su tradición” (GIET, 2014). El espacio cuenta con una máquina Vandercook, una máquina Chandler más conocida como “palomita”, tipos móviles de metal y de madera, hay clisés y dos Linotipias modelo 29.

El espacio se presenta como escenario para que quienes hacen parte o están interesados en el tema de los oficios tradicionales que se relacionan con la tipografía desarrollen diferentes publicaciones experimentales²⁹, como por ejemplo la exposición Cartografía Sentimental³⁰ que surgió a partir de un taller experimental con el profesor Flavio Vignoli de la Universidad de Minas Gerais en 2018 y fue divulgado por medio de una página web; por otro lado, se está en una constante interacción con maestros artesanos de los oficios que den luces de las dinámicas del taller, por ejemplo,

29. A detalle se pueden encontrar los diferentes trabajos en:

Tipoteca Unicauca. (2020). GIET. Unicauca.edu.co.
<http://www.unicauca.edu.co/entreplosos/?cat=13>

30. CARTOGRAFÍA SENTIMENTAL | *Cartosentimental*. (2020). Cartosentimental.
<https://locosporlatipo.wixsite.com/cartosentimental>

el “Primer encuentro de tipógrafos del suroccidente Colombiano” es planteado como un espacio para compartir experiencias en torno a la impresión tipográfica y avizorar el futuro del oficio.

También se han desarrollado proyectos de grado para el programa de Diseño Gráfico que propenden la recuperación de oficios referentes al patrimonio. Por ejemplo, el proyecto “Armadura Tipográfica”³¹ desarrollado en 2018 por Paula Baltán y Monica Realpe, que propone la generación de una memoria y reconocimiento del material tipográfico de la Imprenta Departamental del Cauca, como resultado de este proyecto surgió un trabajo de recuperación de máquinas, muebles, herramientas, catálogos y material tipográfico como blancos tipográficos³², clisés³³ y tipografías en plomo y madera y una serie de manuales para quienes quieran animarse a recuperar el patrimonio que tenga a su alrededor. También estaba el proyecto de grado “Tinta Fresca”³⁴ fundado en 2019 de las estudiantes Adriana Delgado y Angie Salazar que pretende mejorar las experiencias frente a procesos de composición e impresión tipográfica en el Laboratorio de impresión y documentación tipográfica de la Universidad del Cauca, facilitando las dinámicas dentro de los escenarios para la investigación y posibilitando un aprendizaje significativo del oficio, la disciplina tipográfica y el diseño.

Es así como surgen diferentes proyectos que se enmarcan en la exploración de las representaciones de la letra, la puesta en práctica de los oficios tradicionales, etc. Los procesos de co-creación también se plantean entre aliados estratégicos que han sido denominados así porque tienen un mismo interés en la tipografía desde la recuperación y conservación de los oficios de las artes gráficas, un ejemplo de aliado es el ya mencionado, Instituto Caro y Cuervo con la Imprenta Patriótica donde se han gestionado las relaciones respectivas para diferentes resultados de piezas

31. **Tipoteca Unicauca.** (2018). GIET. Unicauca.edu.co. <http://www.unicauca.edu.co/entrepelomos/?p=499>

32. **Blancos tipográficos:** Módulo fijo que se suma o se quita al espacio entre los caracteres de una composición.

33. **Clisé:** Plancha de una imagen o grabado hecho en metal o madera, usada para impresión.

34. **Tipoteca Unicauca.** (2018). GIET. Unicauca.edu.co. <http://www.unicauca.edu.co/entrepelomos/?p=924>

gráficas que dan cuenta del trabajo en equipo; de estos procesos se resaltan: “Tipos Patojos”³⁵, realizado entre 2017 y 2018, es un producto gráfico-documental que muestra un compendio de vocablos tipográficos recopilados gracias a la investigación y el acercamiento a maestros de los oficios, y “Tres poemas hermanos | Três cantos a quatro vozes”³⁶, fue una publicación realizada en 2019 que se gestionó desde la Universidad del Cauca en colaboración con la Universidad de Minas Gerais. Reconocer esta relación es pertinente porque al ser actores que se dedican a un mismo tema de investigación, permite que a partir de diferentes miradas se abra paso a nuevos conocimientos y haya una mayor apropiación de las prácticas.

Por esta razón, el trabajo de grado etaoin se presenta como un tercer producto de ésta relación académica en donde a pesar de que ha sido gestado con una dinámica parecida dentro del mismo espacio y en interacción con los maestros, este ejercicio se diferencia sobretudo en la preparación del archivo de investigación, el cual se presenta con unas características particulares, como son: primero que toda la duración del proceso de formación en las instalaciones propias del instituto; segundo, la recolección del archivo e interacción directa con los actores encargados del manejo de las máquinas; tercero, la completa inmersión en las instalaciones durante la práctica llevado a cabo y en temas conceptuales; cuarto, la especialidad técnica del manejo de la máquina a niveles mecánicos.

Todo esto hace que la información aquí consignada sea rica en detalles puntuales sobre las condiciones del oficio que permiten observar los resultados para el proceso de composición de líneas de texto y que eventualmente funcionan como contenedor de una información relacionada con el valor del oficio de linotipista.

35. Tipoteca Unicauca. (2018). GIET. Unicauca.edu.co. <http://www.unicauca.edu.co/entreplosos/?p=782>

36. Tipoteca Unicauca. (2018). GIET. Unicauca.edu.co. <http://www.unicauca.edu.co/entreplosos/?p=1187>

El semillero para el proyecto etaoín es un escenario de reflexión, análisis, asesoría y acompañamiento en el proceso; pero sobre todo, de validación de las prácticas del aprendizaje de los diferentes oficios que pertenece a las artes gráficas y que en detalle, muchas de sus particularidades son desconocidas por los integrantes. En este sentido, la generación de la estrategia de memoria servirá como registro de ése saber hacer, cuyas dinámicas nutren los espacios que se han generado en el semillero por medio de la didáctica en tipografía proponiendo nuevos escenarios a explorar dentro de los proyectos futuros del laboratorio.



Problemática

<<Todos los objetos están sometidos a agresiones del medio que irremediablemente los llevará, en un período de tiempo más o menos largo, a desaparecer>>.

- Tugores Truyol, F. y Planas Ferrer, R. (2006)

Los oficios tradicionales que hacen parte de las artes gráficas comprenden tanto el funcionamiento de la maquinaria, (que responde a necesidades específicas de los procesos de producción, es decir composición, impresión y acabados); como lo que las personas construyeron como oficios del sector de las artes gráficas. Con el paso del tiempo, esas dinámicas entre máquina y operario se consolidaron permitiendo la difusión del oficio principalmente de manera oral de una generación a otra, muchos de estos saberes no han sido compilados o reseñados en los manuales oficiales de las máquinas, los cuales son altamente técnicos, ya que al ser fabricados por la casa productora, “Mergenthaler Linotype Company”, funcionan más como catálogos en los cuales se pueden encontrar las partes que componen a la máquina y dónde conseguir los repuestos en su época.

Además, abordan su funcionamiento de manera general, lo cuál lleva a pensar el por qué han sido llamados “manuales” si al ser más descriptivos e informativos tienen un acercamiento más a estar en la categoría de un “catálogo” ya que, los manuales en sí mismos tienen un alto porcentaje didáctico, a pesar de eso, se encuentran algunas evidencias de publicaciones donde el manual cumple su función demostrativa de los procesos (ver Anexo 3. Análisis de los manuales).



Imagen 40. Fotografía del Manual “Linotype parts and supplies”, Mergenthaler linotype Company. Brooklin, New York, 1934, I. Vicuña Ocampo, 2020

Uno de los principales factores que pone en crisis continuar con el legado de los oficios tradicionales en las artes gráficas es el reemplazo de la maquinaria tradicional, por tecnologías más eficientes y óptimas que llegaron al mercado para agilizar procesos y trabajos artesanales. La linotipia, por ejemplo, fue una máquina que cambió la forma de componer textos para su posterior impresión, esto llevó a que los linotipistas tuvieran un estatus importante dentro del gremio de las artes gráficas y así mismo, que fueran un grupo de personas muy cerrado, al punto de dejar que el conocimiento del funcionamiento de las máquinas fuera exclusivamente para quienes vinieran de familia de linotipistas y/o fueran personas conocidas o estudiadas:

<<El acceso a esta ansiada máquina era muy restringido, pues ese gremio se había organizado de modo que no hubiera sobreoferta para así conservar su jerarquía y buen nivel salarial>>

- Adames, 2015, p.29

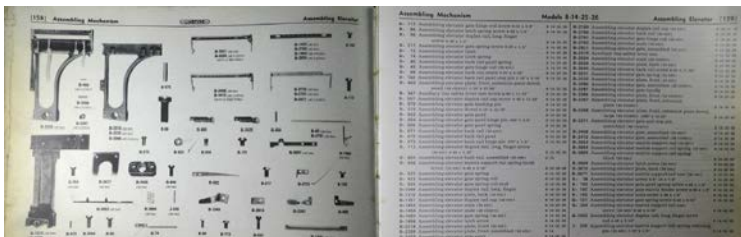
Con el oficio cada vez más desplazado las máquinas se fueron dejando de lado, muchas fueron vendidas y posteriormente fueron chatarrizadas, es por eso que en este momento son contadas las que se encuentran en funcionamiento y/o resguardadas bajo el concepto de museo vivo en el país. De la misma manera, el cambio generacional de aquellas familias que llegaban estos saberes, se frenó drásticamente; la mayoría de los operarios linotipistas han fallecido y los que han envejecido, aún tratan de dar cuenta de su profesión, razón suficiente para que actualmente se planteen estrategias de salvaguardia del oficio; principalmente para reconocer la importancia de esta parte de la historia de las artes gráficas, como las mencionadas anteriormente en el apartado “contextualización”, “Estrategias para salvaguardar el oficio” (p. 9 - 19):

<<Esta actividad fue perdiendo vigencia, pues ya se había impuesto el sistema en frío (computador); por lo tanto estas máquinas de sistema caliente prácticamente pasan a segundo lugar>>

- Rodríguez en Adames, 2015, p.569

En el marco de esta problemática, se menciona la iniciativa de crear una Escuela de linotipia en Colombia. Gracias a la alianza de la Escuela Taller de Boyacá y la Imprenta Patriótica del Instituto Caro y Cuervo; la cual sucedió a mediados del año 2020, donde al aplicar y ganar la convocatoria se dió la oportunidad para ser parte de esta experiencia. La oportunidad de ser aprendiz de linotipia reconociendo la crisis o el riesgo de perder la memoria viva del oficio de la linotipia son los dos puntos de partida para este proyecto de grado, el cual fue nombrado “**etaoin. Prácticas de composición en linotipia**”.

La palabra etaoin se refiere a la primera línea del teclado de izquierda a derecha en orden descendente. Es una palabra que se usaba en compañía de la segunda línea “shrdlu”, y era común verla en medio de los párrafos rellendo espacios en las líneas compuestas por la máquina, lo que hizo que se volviera muy representativa de la linotipia alrededor del mundo y a día de hoy es recordada en grupos de linotipistas.



Imagen 41. Teclado de la linotipia, I. Vicuña Ocampo, 2020

Objetivos

Objetivo general

Crear una memoria gráfica a partir de mi experiencia en el taller escuela de linotipia en la Imprenta Patriótica que documente los saberes del oficio del linotipista para apoyar la didáctica de la tipografía en escenarios de aprendizaje como los propuestos por el *Grupo de Investigación en estudios tipográficos* y su semillero *Locos por la tipo*, adscritos al programa de diseño gráfico de la Universidad del Cauca.

Objetivos específicos

1. Registrar y sistematizar hallazgos del proceso de formación en el taller escuela de Linotipia.
2. Definir una estrategia de documentación que permita concretar aspectos formales de manera coherente la memoria gráfica del proyecto, acorde a las dinámicas del oficio de linotipista.
3. Prototipar la memoria gráfica del proyecto etaoin.

Justificación

El interés personal de realizar este proyecto nace por el gusto temático especialmente hacia la tipografía, incentivado por la participación en el semillero *Locos por la tipo* desde el año 2018, y responde a la motivación por aprender los saberes de oficios tradicionales y averiguar cómo es el trabajo manual propio de estos procesos de impresión y composición de textos. El trabajar con ese nivel de proximidad al escenario tipográfico que propone la Imprenta Patriótica, hace que desde la carrera de diseño gráfico se haga posible empezar a mirar con ojos más agudos la importancia de estos objetos, procesos y saberes que han caído en el desuso. El aporte que se hace con este proyecto a la didáctica de la tipografía para el semillero de investigación *Locos por la tipo*, propone empezar a trabajar con otra expresión de la letra que ha estado presente en la historia y que de alguna manera se encuentra dentro del laboratorio de impresión y documentación tipográfica de manera implícita con las máquinas linotipia sin uso debido a su complejidad y falta de personas que conocieran del tema. Es decir, la investigación desde etaoín le abre paso a la discusión frente al saber de la linotipia y las estrategias que se puedan empezar a plantear para validar el aprendizaje que llega desde la imprenta. De esa manera, el escenario tipográfico del programa de diseño gráfico en la Universidad del Cauca se ve aludido ya que se hace evidente la pertinencia de las alianzas entre instituciones que se dediquen a temas específicos como lo es el de la tipografía desde la historia de sus oficios y la influencia que tuvo en lo que hoy, desde la academia, se estudia como puesta en página en la autoedición.

Así mismo, el participar de estos escenarios contribuye a la generación e intercambio de conocimientos de la red nacional e internacional de actores ya mencionada en el apartado de contexto. De la cual se hace parte, desde la Universidad, con el grupo de investigación y el semillero, que se constituye como la comunidad de conocimiento y de práctica.

Lo que lleva a darle mayor importancia a la valoración, la cual por una parte destaca la exploración y/o generación de escenarios donde el saber-hacer del linotipista aún tiene valor y reconocimiento como parte de los procesos que marcaron puntos importantes dentro de la historia; y la reactivación del oficio, que por medio de los convenios entre instituciones y organizaciones públicas y privadas, se financien, regulen y/o ejecuten proyectos en donde además de visibilizar las prácticas, haya generación de empleo para desempeñar cargos técnicos y se fortalezcan las capacidades de gestión de elementos o prácticas cercanas.



Marco teórico

Dentro del planteamiento del trabajo etain se identificaron los conceptos nombrados a continuación:



Esquema 2. Relación de los conceptos a desarrollar en el Marco Teórico de etain, I. Viciuña Ocampo, 2020.

El eje dónde se enmarca la investigación es el concepto de **Patrimonio** que por medio de la **Didáctica** se abre paso al planteamiento y la generación de la estrategia metodológica del **Aprender Haciendo**, la cual en este proyecto dió como resultado una **Memoria** en la que está implícita el concepto del patrimonio, y que, en este caso, se materializó a través de un producto con la ayuda del **Diseño Editorial**.

A continuación, presentaré el desarrollo de cada uno de estos conceptos.

Patrimonio cultural

<<La palabra patrimonio proviene del latín patrimonium, -i, que etimológicamente deriva de pater, en referencia a los bienes que proceden de la familia y que son heredados>>.

- Tugores y Planas, 2006

Según la Real Academia de la Lengua (2001) el concepto de patrimonio incluye todos los bienes adquiridos por cualquier título ya sea por una persona natural o jurídica y que hacen parte de un momento de tiempo donde suman ciertos valores a los recursos de un país. Para hablar de patrimonio cultural hay que reconocer su división entre material e inmaterial, por su parte el patrimonio material “alude a los bienes tangibles de naturaleza mueble e inmueble, los cuales se caracterizan por tener un especial interés histórico, artístico, científico, estético o simbólico en ámbitos como el plástico, arquitectónico, urbano, arqueológico, lingüístico, sonoro, musical, audiovisual, fílmico, testimonial, documental, literario, bibliográfico, museológico o antropológico, entre otros”. (IDPC, 2020) y por otro lado frente al patrimonio cultural inmaterial se dice que:

“comprende también tradiciones o expresiones vivas heredadas de nuestros antepasados y transmitidas a nuestros descendientes, como tradiciones orales, artes del espectáculo, usos sociales, rituales, actos festivos, conocimientos y prácticas relativos a la naturaleza y el universo, y saberes y técnicas vinculados a la artesanía tradicional” y el patrimonio inmaterial plantea que “La identidad de un pueblo se define históricamente a través de múltiples aspectos en los cuales se plasma su cultura, como son la lengua, las relaciones sociales, los ritos y ceremonias o los comportamientos colectivos, sistemas de valores y creencias” (González, 2000).

El patrimonio tanto material como inmaterial son producto de una colectividad que está sujeta a las dinámicas que se generan por medio de los bienes o manifestaciones en ciertos espacios. Así mismo, el patrimonio material se categoriza en patrimonio cultural mueble e inmueble y puede encontrarse en las diferentes

expresiones: herramientas, máquinas, objetos, materiales y saberes que evidencian la historia de un pueblo o comunidad en lugares específicos.

Todo esto supone que tanto lo material como lo inmaterial, al tener cierta trayectoria, deberá irse actualizando con el tiempo para que su importancia se siga manteniendo, de lo contrario, sólo serían objetos y saberes que pertenecen al pasado.

<<El patrimonio cultural es un elemento que permite comprender que el presente se ha configurado a través del tiempo, a partir de las decisiones que las personas han ido tomando a cada momento. Es decir, se plantea que el patrimonio es la representación de lo que se ha denominado “el pasado que tenemos presente>>

- Pagès-Pons, 1986

En el caso de este proyecto, es importante reconocer que la linotipia es considerada como un bien mueble que ha hecho parte importante dentro de la generación de otros objetos (como el material bibliográfico) a través del tiempo, que también hacen parte del patrimonio de las comunidades. A su vez, la máquina lleva consigo una práctica que incluye los usos, representaciones, expresiones, conocimientos y técnicas de una comunidad en específico como lo son los linotipistas.

Ana Utsch habla del patrimonio cultural desde la perspectiva del patrimonio gráfico para referirse a los oficios que hacen parte de las máquinas de las artes gráficas, “La herencia gráfica se presenta, muy a menudo, como una herencia invisible. Invisible porque está, en gran medida, constituida por los gestos y saberes inmateriales que dan forma y visibilidad al material impreso” (2014). Esa inmaterialidad entonces comprende cada una de las técnicas, conocimientos y/o saberes que hacen vivir al “objeto material”.

Desde diferentes entes institucionales se han comenzado a idear y tener estrategias y/o acciones para evitar la pérdida de este patrimonio; es decir, preservar los valores estéticos y materiales que lo componen y, posteriormente, lograr su apropiación en las nuevas generaciones ya que al ser objetos o saberes que en la actualidad han quedado obsoletos en el ámbito comercial y de producción en la industria de las artes gráficas.

Patrimonio Cultural

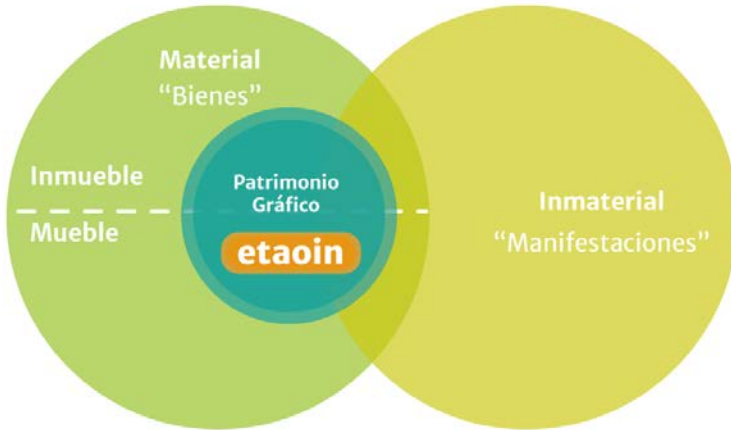

Esquema 3. Proyecto “etaoin” dentro del patrimonio cultural. Diseño original: “El primer Catálogo de especímenes tipográficos (CTI) como estrategia de documentación gráfica”. Fuente: Grupo de Investigación en Estudios Tipográficos, 2019. Adaptación: Isabella Vicuña Ocampo, 2021.

De esta manera, el proyecto “etaoin. Prácticas de composición en linotipia” se sitúa dentro de la investigación del patrimonio material mueble desde el estudio de la linotipia y el acercamiento de primera mano a sus manifestaciones del patrimonio inmaterial.

Por ejemplo, los saberes del linotipista, por medio de los cuales se proponen resultados que hacen parte de la documentación del patrimonio gráfico, reconocen a la linotipia como bien material generador de manifestaciones culturales construidas a través de los años por las comunidades que se dedicaron al oficio, y que en este momento es necesario darle paso a la propuesta de estrategias para reavivar y salvaguardar el oficio.

La didáctica del patrimonio

Cada generación realizará su propia aportación cultural por lo que una selección de las creaciones contemporáneas pasará a formar parte del patrimonio del futuro, así ciertas producciones actuales irán siendo seleccionadas para la posteridad. Esta selección debe ser el fruto del reconocimiento común y del consenso. No existen límites cronológicos en la delimitación del objeto patrimonial (Tugores y Planas, 2006).

El enfoque de la didáctica en el campo de estudio e investigación del patrimonio cultural en este proyecto, pretende que cada persona o grupo de personas al recibir el legado en el presente, tengan la capacidad de generar propuestas de configuración y actualización de esa herencia por medio de la interrelación de nuevos elementos que están en la cotidianidad, es decir, plantear un “nuevo” escenario que pueda llegar a ser referente para decisiones futuras, y para continuar la transmisión del conocimiento que se ha ido forjando desde el pasado en relación a los objetos patrimoniales y/o dinámicas de interacción con los mismos.

Según García (2010), citando a Marin en 1996, la difusión del patrimonio o la actualización mencionada consiste en enseñar, acostumbrar y ayudar a la comunidad a usar criterios que le faciliten la comprensión de los hechos u objetos de carácter patrimonial, más allá de lo puramente anecdótico, ya que su interpretación hará parte del proceso global de conservación y gestión del patrimonio cultural, por eso propone como parámetros dentro de los cuáles deberían centrarse esa generación de propuestas de la didáctica patrimonial, el acceso y comprensión que dan paso a la reflexión desde experiencias personales con las dinámicas presentadas, las fuentes de información que además de ampliar el panorama, nutren las evidencias materiales, tradicionales y significados que le han atribuido al objeto/saber patrimonial, la ubicación dentro de un contexto para hacer evidente la pertinencia de lo que se pretende salvaguardar, así como la inclusión de

una experiencia multidisciplinar podrían apoyar la interpretación y propuesta.

En ese sentido, se considera que hay 3 líneas de trabajo dentro de la investigación del patrimonio cultural. La primera es, “La configuración de recursos didácticos para la explicación y la interpretación del patrimonio; [segunda,] la adecuación de los elementos patrimoniales para ser interpretados, y [tercera,] el estudio de las posibilidades didácticas del patrimonio cultural y su función social, educativa e ideológica.” (García, 2012)

Respecto a éste planeamiento, para el proyecto etaoin son más importantes la primera y segunda línea de investigación, ya que en el resultado de la estrategia de documentación se materializa los acercamientos a la interpretación del patrimonio para el diseño de recursos didácticos con el propósito de activar la memoria de los saberes propios del oficio del linotipista.

Al generar piezas gráficas que den cuenta del aprendizaje desde una perspectiva personal le abre paso a la divulgación de los conocimientos adquiridos en grupos académicos interesados en estudiar la tipografía, las artes gráficas, las artes del libro, entre otras.

Estas comunidades están llevando a cabo procesos similares comprometidos con la generación de productos editoriales, como ejemplo de didáctica están los resultados de anteriores proyectos de grado realizados desde el Semillero de Investigación “Locos por la tipo”, el caso del proyecto Armadura Tipográfica³⁷, con los manuales denominados “Guías metodológicas para recuperar patrimonio gráfico 1, 2, 3 y 4”³⁸ y “Pautas de organización de material tipográfico”³⁹, los cuales le aportan al público que tenga un material patrimonial cercano como tipos móviles o clisés y

37. Desarrollado a detalle en el apartado de contexto (p.46)

38. Baltán, Paula & Realpe, Mónica. (2021). ¿Cómo recuperar patrimonio tipográfico? Guías metodológicas 1 y 2. Researchgate.net, https://www.researchgate.net/publication/349180045_Como_recuperar_patrimonio_tipografico_Guias_metodologicas_1_y_2

Baltán, Paula & Realpe, Monica. (2021). ¿Cómo recuperar patrimonio tipográfico? Guías metodológicas 3 y 4. Researchgate.net, https://www.researchgate.net/publication/349180153_Como_recuperar_patrimonio_tipografico_Guias_metodologicas_3_y_4

39. Baltán, Paula & Realpe, Monica. (2021). Proyecto armadura tipográfica pauta cajas tipográficas, Researchgate.net, https://www.researchgate.net/publication/348910744_Proyecto_Armadura_Tipografica_Pauta_Cajas_Tipograficas_Para_pantalla

que esté interesado en someterlos a un proceso de recuperación y salvaguardia por medio de la organización, cuidado y limpieza de éstos objetos.

Para este público las publicaciones contienen el paso a paso del cuidado y la explicación a detalle de las diferentes variables a las que se pueden enfrentar dentro del trabajo con éstos objetos. Así mismo, el proyecto Tinta Fresca⁴⁰ plantea el ejercicio del saber hacer del oficio tipográfico por medio de los “Manuales Tinta Fresca” de Composición⁴¹, Entintado⁴², Impresión⁴³, Limpieza y Distribución⁴⁴; los cuales explican a detalle los procesos dentro de un taller que esté equipado con tipos móviles, clisés y máquina sacapuebas.

Dentro de las piezas gráficas se contempla cada uno de los pasos que se deben realizar al momento de trabajar dentro del espacio y explica por medio de los gestos que hacen las personas al momento de realizar cada una de las acciones. La generación de nuevos escenarios, ya sean académicos o personales que giren en torno al conocimiento y/o apropiación de saberes tradicionales permite que se siga escribiendo y actualizando esta herencia patrimonial que sugieren los oficios de las artes gráficas.

40. Desarrollado a detalle en el apartado de contexto (p.46)

41. Delgado, Adriana & Salazar, Angie. (2021). Manuales Tinta Fresca | Manual de Composición. ResearchGate.net, https://www.researchgate.net/publication/353862826_Manuales_Tinta_Fresca_Manual_de_Composicion

42. Delgado, Adriana & Salazar, Angie. (2021). Manuales Tinta Fresca | Manual de Entintado. ResearchGate.net, https://www.researchgate.net/publication/353862609_Manuales_Tinta_Fresca_Manual_de_Entintado

43. Delgado, Adriana & Salazar, Angie. (2021). Manuales Tinta Fresca | Manual de Impresión. ResearchGate.net, : https://www.researchgate.net/publication/353862658_Manuales_Tinta_Fresca_Manual_de_Impresion

44. Delgado, Adriana & Salazar, Angie. (2021). Manuales Tinta Fresca | Manual de limpieza y distribución. ResearchGate.net, https://www.researchgate.net/publication/353862771_Manuales_Tinta_Fresca_Manual_de_Limpieza_y_distribucion

Aprender haciendo

<<Aprender haciendo no es un concepto novedoso, pues desde Aristóteles se cita que “Lo que tenemos que aprender a hacer, lo aprendemos haciendo”, ya que de hecho siempre aprendimos haciendo desde nuestros padres, profesores, amigos, el mismo entorno, entre otros factores>>

– Rodríguez y Ramírez, 2014

Aprender haciendo es una metodología que hace parte del aprendizaje significativo, propone que el modelo de formación o aprendizaje involucra teoría y práctica, dando peso a las relaciones y dinámicas que ocurren desde un saber-hacer-teórico que se lleva a la experiencia directa; es decir, el desarrollo continuo de ciertas acciones se vuelven generadoras de conocimiento, y abren paso a la construcción de sentido y significado de lo que se aprende, así lo menciona el Ministerio de Cultura (2018) al referirse a que en la formación dentro de estos espacios de aprendizaje se contemplan “espacios para el diálogo e intercambio entre maestros y aprendices, y con otras disciplinas y corrientes del pensamiento y el saber.” (MinCultura, p.76); y propone esos procesos de acercamiento y trabajo colaborativo durante la convivencia en un entorno específico, es el caso del aprendizaje de los oficios en lugares cargados de memoria, objetos y personas que habitan en ellos.

Allí se mezclan diversas fuentes de conocimiento como técnica y teoría de un saber hacer que potencian relaciones persona-objeto, el aprendizaje a través de la convivencia y el diálogo con quienes dominan el oficio y se hace posible la exploración de los alcances y limitaciones de los conocimientos de los oficios, en este caso el de la linotipia.

La decisión de poner en práctica esta metodología dentro de este proceso personal de investigación parte de la experiencia de aprender mediante la práctica, un oficio. Al pertenecer a la estrategia de aprendizaje de los *Talleres Escuela*, que se han pensado y desarrollado bajo la metodología del Aprender haciendo, presentado como un modelo pedagógico dentro de las Escuelas Taller de Colombia donde se gestionan:

“Espacios de aprendizaje y práctica, para que maestros y sabedores puedan transmitir sus conocimientos, así la mayor parte del proceso de formación se realiza en espacios reales” (Escuela Taller – La mejor escuela taller de Colombia, 2020), ese aprendizaje de los oficios se ha realizado por medio de la práctica, tanto la transmisión como la apropiación de los conocimientos se ha fortalecido con el paso del tiempo mientras se practica. El conocimiento llegó de quienes han ejercido el oficio y que adquirieron ese saber de distintas formas y que llegaron a convertirse en maestros. Se pretende que por medio de estas dinámicas de acercamiento y apropiación del conocimiento se logre mantener el relevo generacional propio de los saberes de oficios tradicionales, como el del linotipista.

Así, el proyecto desde el manual: *etaoin, memorias de una linotipista en formación* surge la propuesta de apoyar ésta metodología poniendo en valor el concepto de patrimonio gráfico y la relación entre lo inmaterial y material que ocurre al momento de realizar prácticas del oficio en un objeto tangible como lo es la máquina Linotipia. La experiencia propia de aprender el saber hacer por medio de la práctica supone que desde ése conocimiento se pueden generar y proponer mediante la concreción de la documentación de una experiencia de aprendizaje, un aporte a salvaguardar el oficio del linotipista tanto para nuevas generaciones como para visibilizar los procesos que se construyeron y consolidaron con el paso del tiempo.

Memoria y patrimonio⁴⁵

<<No se trata de dejar constancia, de transmitir una información neutra, sino de suscitar, a través de la emoción, un recuerdo vivo>>

- Choay, 1992. p. 71

El enfoque de preservación del patrimonio en este proyecto de investigación enfatiza en la documentación de las actividades que se realizan al momento de interactuar con los conocimientos nuevos y el choque de una realidad desconocida –en un primer momento–, tal como lo es el mundo de la imprenta y la generación de textos a partir de máquinas que transforman los procesos de composición hace ya, más de un siglo. Por ende, “*etaoin. Prácticas de composición en linotipia*” reconoce el oficio del linotipista dentro de la cultura gráfica como una fuente de conocimientos y un saber rodeado de diferentes gestos físicos y dinámicas que surgen partiendo de el uso de la máquina Linotipia; su aprendizaje hoy en día enriquecen el oficio en sí mismo.

La documentación que aborda el proyecto se relaciona directamente con el concepto de memoria gráfica; que en la cultura visual o impresa, se refiere a la compilación de ideas, intereses o métodos frente a un tema de investigación, es decir, “Una colección de apuntes visuales o de imágenes que servirán apenas como referencia para un proyecto de diseño” (Lena-Farias, 2017) además de ser “la condición de recordar visualmente espacios temporales” (Biotti, 2020)⁴⁶, es decir, esta memoria permite que se recuerde un pasado en el que fueron protagonistas las máquinas Linotipia, y los gestos o prácticas de los operarios, auxiliares y técnicos. Su estudio hace evidente la importancia en la historia de la industria editorial, y cobra relevancia el hecho que aún se encuentran máquinas en funcionamiento gracias a los conocimientos de uso y cuidado que fueron construidos desde sus inicios, transmitidos de generación en generación hasta la fecha, a pesar de que a día de hoy el entorno ha cambiado.

45. Para conocer a profundidad la activación de la memoria patrimonial desarrollado en el proyecto etaoin, ver el apartado de resultados en la pag. 45

46. Frase como resultado de una encuesta virtual a Ariadna Biotti, 2020. Ver anexo 3. Linotipistas y profesionales.

Diseño editorial para el patrimonio

En general, el diseño editorial se trata de “designar la forma de organización de la narración sobre una página” (Caldwell & Zapatero, 2014, p. 7).

El diseño editorial se enfoca en la puesta en página de elementos como párrafos, imágenes, gráficos, etc. que harán parte de una publicación, la puesta en página o composición se desarrolla teniendo en la totalidad de elementos con los que se vaya a trabajar, ya que éstos adquieren sentido con la combinación entre sí, de esta manera la edición de la página le apuntará a la creación de un discurso que irá dirigido a un público específico, por medio de la organización y las decisiones de diseño como la selección tipográfica o la maquetación, pretende hacer evidente la intención sobre lo que se quiere transmitir en la pieza final.

<<El diseño editorial es también algo más: es el vivo reflejo cultural de la época en la que se produce>>

- Caldwell & Zapatero, 2014

La organización de la página ha sido una actividad cambiante con el paso del tiempo debido a los criterios para su configuración. Los cambios tecnológicos en el diseño editorial han tenido impacto en los modos de configuración.

Es el caso del cambio de las imprentas a la era digital, dónde el proceso de armada de página se realizaba manualmente y de manera tangible se entendía el proceso con objetos que hacían las veces de separaciones, letras, espacios a diferencia de las opciones que se tienen en la actualidad de manera digital por medio de un botón en la pantalla; a pesar de que la manera de realizar esas acciones se haya transformado, los parámetros que se tienen en cuenta para la edición de la página son los mismos, la única diferencia es que con el paso del tiempo, cada vez son acciones más rápidas.

El diseño editorial dentro de este proyecto como táctica que va a permitir la documentación del oficio del linotipista para darle forma al producto final desde el diseño en donde se materializan las expresiones de gestos de los linotipistas que se fueron reconociendo y apropiando.

Por tradición los manuales de un oficio plantean el ejercicio de mostrar el paso a paso para llevar a cabo ciertas acciones, desde los manuales se tiende a reunir o recopilar los conocimientos específicos con la ayuda de una propuesta gráfica y propone la divulgación del saber hacer; en el desarrollo del proyecto se contó con la posibilidad de revisar algunos tipos de manuales que existieron con el propósito de acompañar al linotipista en sus prácticas diarias, dentro de este ejercicio se pudo llegar a comprender que debido a las características compositivas y de contenidos, los manuales de la linotipia oficiales de la empresa Linotype, se presentan en gran medida como un catálogo de ventas para las partes que van a necesitar las máquinas y en qué lugar conseguirlas (Ampliar en el Anexo 4. Análisis a manuales), sin embargo, cumple con la característica de exponer y guiar al lector en la medida que lo necesita, al ser una máquina tan compleja y con tantas partes, llega a un nivel de detalle en el cuál se puede comprender lo que está explicando, y es un complemento para los procesos diarios, teniendo en cuenta que en la época era la única fuente de consulta y divulgación por parte de los fabricantes. De igual manera, se encuentran algunos acercamientos por parte de linotipistas “del común” para recopilar los conocimientos y las maneras de usar sus máquinas para apoyarse y no olvidar esos pasos, es por eso que la tipología del producto final de este proyecto se define en como un manual que evidencia por medio de la diagramación modular y una propuesta gráfica, las técnicas y procesos previamente seleccionados pretende ser un objeto que le apunte a la conservación de los saberes intangibles que existen en las prácticas de quienes dominan éste arte y así permitir esa divulgación del conocimiento adquirido.



Desarrollo Metodológico

Fase 1

El tintineo de las letras cayendo

DE APRENDIZAJE

Objetivo 1

Registrar y sistematizar hallazgos del proceso de formación en el Taller Escuela de Linotipia

- Consulta de proyectos referentes
- Analisis de manuales
- Mapas mentales
- Entrevistas semiestructuradas
- Encuestas virtuales
- Registro fotográfico y audiovisual
- Bitácora de una linotipista en formación

Fase 2

Cuando se funden las palabras

DE GENERACIÓN DE CRITERIOS Y CREACIÓN DE LA MEMORIA

Objetivo 2

Definir una estrategia de documentación que permita concretar aspectos formales de la memoria gráfica del proyecto acorde a las dinámicas del oficio de linotipista

- Definición de criterios de diseño
- Bocetación
- Didáctica
- Grupo focal

Objetivo 3

Prototipar la memoria gráfica del proyecto etaoin.

- Testeo de prototipo
- Maquetación
- Formalización
- Creación del documento

Esquema 4. Fases del desarrollo metodológico de "etaoin". 2021

El proyecto “etaoin. Prácticas de composición en Linotipia”, se realizó en dos fases de trabajo que contribuyeron al desarrollo de tres objetivos específicos, los cuales tienen el propósito de cumplir las metas referentes al acompañamiento de un proceso de aprendizaje, la generación de criterios y la creación de un prototipo de manual del oficio del linotipista.

Se plantearon actividades para cumplir con los objetivos en el transcurso del tiempo, en el *esquema 4* se explica a detalle el desarrollo metodológico del proyecto. En color verde están las actividades que fueron realizadas y se planearon desde el anteproyecto. En color azul las actividades nuevas, que fueron propuestas en el transcurso de las semanas de trabajo debido a que se identificaron necesidades que no habían sido contempladas en el planteamiento inicial; estas actividades ayudaron a nutrir la investigación desde otras miradas, así como contribuir a tener un panorama más amplio de todas las actividades que se debían realizar. Para finalizar, en color amarillo se muestran las actividades planeadas desde el inicio de la propuesta, pero que no se llevaron a cabo porque a través del desarrollo estratégico de otras actividades se logró cubrir los objetivos propuestos para dichas actividades.

A continuación, se explica a detalle el desarrollo de las fases y sus actividades, llegando a resultados visibles e importantes que fortalecieron el camino de acercamiento al mundo del linotipista.

Fase 1:

Tintineo de las letras cayendo

FASE DE APRENDIZAJE

Esta primera fase del proyecto comprende todo el registro que se llevó a cabo en los meses del desarrollo teórico y práctico del Taller Escuela de Linotipia. El propósito de este registro fue llevar el control de los hallazgos en el proceso de aprendizaje y las particularidades que se identificaron durante ese tiempo.

Para esta fase se planeó la herramienta de *registro, sistematización y análisis* que comprende una serie de acciones que se fueron desarrollando en simultáneo:

Las **Consultas de proyectos referentes** similares a *etaoin*, que tuvieran objetivos de trabajo en torno a la recuperación del oficio de la linotipia; estas consultas se realizaron a través de diferentes medios como videos, publicaciones digitales, redes sociales, páginas web, entre otras. Para lograr un acercamiento al oficio del linotipista y las publicaciones en torno a su oficio se realizaron **Análisis a manuales de linotipia e intertipo**. Esta fase continuó con la elaboración de **Mapas mentales** para estructurar y relacionar la información recopilada y generar criterios de concreción de la propuesta del manual: *etaoin, memorias de una linotipista en formación*. Las **Entrevistas semiestructuradas** y **Encuestas virtuales** fueron realizadas en diferentes momentos a maestros artesanos, profesores e investigadores del mundo de las artes gráficas, la imprenta y la tipografía; dentro de las cuales se conoció el oficio desde perspectivas personales y profesionales o académicas. Por otra parte, se realizó el **Registro fotográfico y audiovisual** de las máquinas y diferentes procesos que se realizaron dentro del escenario de la Imprenta Patriótica, visibilizando los procesos de linotipia e intertipo, y otras máquinas de la imprenta como la Ludlow⁴⁷ o la Heidelberg⁴⁸.

47. **Máquina Ludlow:** Máquina de composición tipográfica en caliente, inventada a principios del siglo XX. Era usada para hacer lingotes de plomo grandes necesarios en títulos de periódicos o carteles.

48. **Máquina Heidelberg:** La máquina “Original Heidelberg Cylinder” de impresión tipográfica fue inventada en 1958 y su función es la de imprimir de manera automática las páginas armadas con tipos o lingotes de plomo o clisés.

Y para finalizar la fase, el proceso de aprendizaje quedó compilado en una **Bitácora de una linotipista en formación** que ayudó a identificar datos teóricos, mecánicos, históricos, procesos de manejo y uso de la linotipia, que con el paso de los meses se pudo complementar con algunos detalles encontrados en la fase práctica.

1.1 Consulta de proyectos referentes

Fechas: Febrero 2021 – Julio 2021

La consulta a los proyectos similares fue planteada desarrollada en paralelo con las otras actividades; el punto de partida fue el entorno cercano, es decir, los proyectos de grado desarrollados en el semillero de investigación Locos por la tipo, que se han podido conocer de cerca y que han servido desde el planteamiento de este proyecto como antecedentes de investigaciones frente al tema de patrimonio gráfico en el suroccidente colombiano.

Dentro de la búsqueda de proyectos en latinoamérica, algunos mencionados en las encuestas virtuales, se encontraron diferentes acercamientos a los saberes y el oficio del linotipista desde la academia en universidades en donde le apuntan a poner en valor la labor de sus operarios y la influencia que ha tenido en los procesos de edición actuales, se encontraron proyectos que le están apuntando a la recuperación del oficio, poniendo las máquinas en uso para la generación de piezas gráficas experimentales. Se pudo acceder a la experiencia de cada grupo por medio de videos, publicaciones en redes sociales, eventos populares o revisión de sus páginas web.

La relevancia de esta actividad dentro del proyecto etaoín es situar dentro de un contexto ésta investigación a futuro con los colectivos identificados en la contextualización sea posible gestar relaciones o espacios de diálogo donde se puedan compartir aprendizajes o experiencias en torno al tema.

Frente a ésto último, el proyecto tuvo un espacio de socialización en el 3er Encuentro Punctum 2021⁴⁹, con el Museo Histórico UNL y la Federación Universitaria del Litoral en Argentina, en el cuál el semillero Locos por la tipo fue invitado para participar con la experiencia de proyectos dirigidos por mujeres, dentro de la ponencia se pudo compartir el proceso de etaoín, que aunque en ése momento seguía en desarrollo se pudo dar a conocer y ha servido como sus primeros pasos frente a la divulgación del planteamiento del proyecto. El resultado de ésta consulta se encuentra en el apartado “Referentes de estrategias para salvaguardar el oficio” (p. 20-41)

1.2 Análisis de manuales

Fechas: Agosto 2020 - Julio 2021

La actividad de análisis de manuales, inició junto con las prácticas en el taller escuela gracias a que en el laboratorio de impresión y documentación tipográfica se encontraba un manual de linotipia que al parecer llegó junto con las máquinas que se encuentran ahí, este se pudo revisar a detalle y hacer un registro fotográfico del mismo para revisar su estructura narrativa y elementos importantes como datos técnicos e ilustraciones, este sirvió para el reconocimiento de las partes de la linotipia y su funcionamiento. De igual manera, dentro de las clases del Taller Escuela y para entender los mecanismos de la linotipia, se tomó como apoyo virtual

49. Museo Histórico UNL. (2021). 3° Encuentro Punctum - Artes Gráficas [YouTube-Video]. https://www.youtube.com/watch?v=5vhkMx0kOEI&t=7514s&ab_channel=MuseoHist%C3%B3ricoUNL PUNCTUM 2021 - Museo Histórico UNL. (2021). Museohistoricounl.com.ar. <https://museohistoricounl.com.ar/punctum-2021/>

un manual de Intertype ilustrado, con el cual se plantearon ejercicios de reconocimiento del funcionamiento y uso de la máquina a detalle. A medida que se fue comprendiendo tanto la forma como el uso de la máquina, se tuvo la oportunidad de indagar sobre otros registros de manuales de la linotipia en línea; se encontraron tres tipos de manuales:

- Sobre estilos de composición de páginas y usos de las fuentes propias de la linotipia que cada operario pudiera tener en su taller, un manual oficial de la Mergenthaler linotype Company.
- Sobre la máquina, su funcionamiento general y la explicación de cada una de sus partes, incluyendo cada uno de los tornillos y herramientas que se necesitan para cualquier reparación, así como directorios de lugares donde poder comprar los repuestos en la época, 3 manuales oficiales de la Mergenthaler linotype Company y The intertype limited.
- Sobre la recopilación de los conocimientos que se divulgaban en conferencias que daban técnicos linotipistas, profesionales que viajaban desde la fábrica para explicar el mantenimiento de las máquinas, un manual no oficial y sin autor.

El detalle de cada uno de los 5 manuales encontrados junto al link de consulta de cada uno de los manuales con pantallazos de páginas y datos técnicos se encuentran en el *Anexo 1. Análisis de manuales*⁵⁰, dentro de estas consultas se pretendía entender cuáles eran las temáticas que abordaron los manuales de la época, es decir, qué era importante mostrar desde la enseñanza o explicación del funcionamiento y uso de las linotipias, así mismo, la idea fue revisar su narrativa y de qué manera ilustraban a la máquina para ejemplificar lo necesario; todo esto con el fin de encontrar pistas sobre la estética y el código gráfico que debía tener la propuesta final de memoria de etaoin.

51. Ver carpeta de anexos, CD o código QR que se encuentran en la contratapa.

Con este análisis a los manuales, se puede concluir que por un lado, la función de un manual en el momento en que la linotipia estaba en auge era la de informar todo lo relacionado con el uso y función de la máquina, intentando ser lo más descriptivo posible, y que no diera lugar a confusiones o interpretaciones erróneas, por esa razón tiene tintes de catálogo de ventas, como los manuales eran el único medio de comunicación entre la fábrica y los operarios, se hace evidente la publicidad para la fábrica y sus sucursales a nivel mundial.

La gráfica en general son dibujos técnicos a línea con algunas pistas de profundidad y como si fueran cortes que le han hecho a la máquina para ser específicos en lo que están queriendo explicar; también usan fotografías en plano detalle sobre la máquina en uso o fotografías en plano general para la información de contexto.

Los manuales oficiales de la fábrica aunque expliquen de manera efectiva lo que hace la máquina técnicamente y los alcances que llega a tener para la producción, se quedan cortos en la descripción del paso a paso que deben realizar los operarios para que la máquina trabaje de la manera en que se propone, es por eso que el manual no oficial, que fue producido entre operarios y está escrito en español a diferencia de los manuales oficiales, tiene un valor importante para este proyecto porque da pistas de lo que se necesitaba en el medio, fue un punto de partida para proponer la experiencia que va a brindar el manual resultado de ésta investigación.

Resultado: Anexo 1: Análisis de manuales

1.3 Mapas mentales

Fechas: Abril 2021 - Agosto 2021

La actividad de hacer mapas mentales fue planeada con el fin de que toda la información obtenida desde la teoría y la práctica con los otros registros, pudiera organizarse para identificar la información más relevante y darle forma a la estructura narrativa tanto del manual: *etaoin, memorias de una linotipista en formación* como de este documento, el informe final del trabajo de grado.

Fue un proceso personal, desarrollado a medida que fue creciendo el proyecto y antes de empezar la bocetación y formalización de la propuesta gráfica, dentro de este proceso hubo mapas conceptuales, ilustraciones rápidas, anotaciones de aclaración, esquemas de la información, etc.

Esta información quedó compilada en un documento que evidencia ése proceso de organización y estructuración final; y dentro del planteamiento de la propuesta final sirvió para encontrar la ruta de la información que se definió para el *manual: etaoin, memorias de una linotipista en formación*, para el *documento: etaoin, Prácticas de composición en linotipia*, su estructura y el desarrollo de los contenidos viendo los hallazgos desde otra perspectiva.



Imagen 44. Eje central de los procesos, I. Vicuña Ocampo, 2021



Imagen 45. Esquema contexto de la linotipia, I. Vicuña Ocampo, 2021

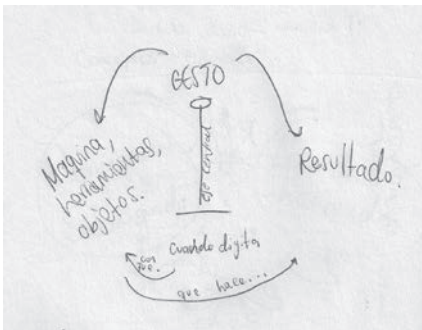

Imagen 46. Organización de información - carpetas fotográficas,
I. Vicuña Ocampo, 2021

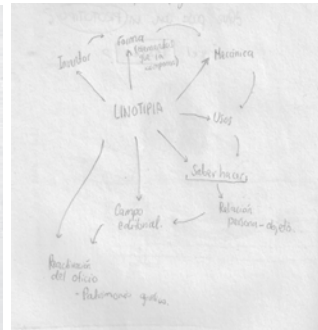

Imagen 47. Esquema estructura inicial de la memoria gráfica,
I. Vicuña Ocampo, 2021

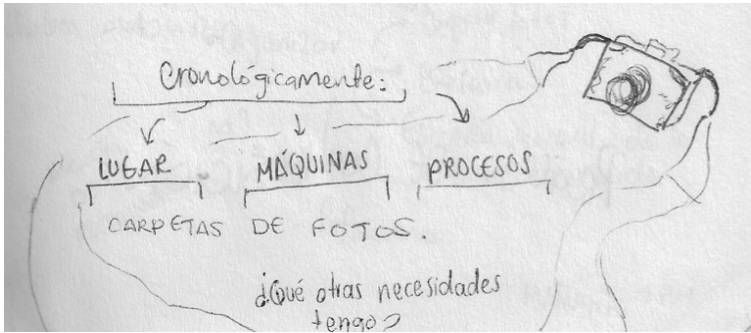

Imagen 48. Aclaración elementos de tipografía,
I. Vicuña Ocampo, 2021

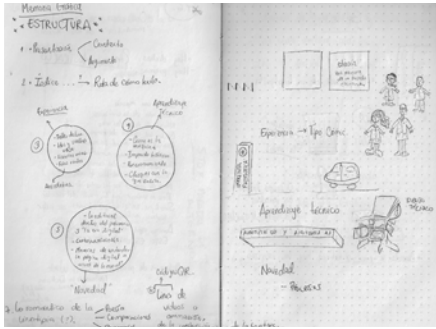

Imagen 49. Esquema estructura registro audiovisual,
I. Vicuña Ocampo, 2021



Imagen 50. Esquema máquina trabajando,
I. Vicuña Ocampo, 2021

1.4 Entrevistas semiestructuradas

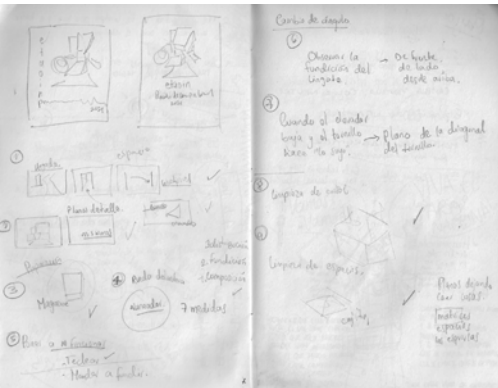
Fechas: Sept. 2020–Diciembre 2020 y Enero 2021–Julio 2021

Las entrevistas semiestructuradas fueron pensadas con el fin de encontrar información del oficio desde la experiencia de los maestros artesanos por medio del diálogo directo a partir de preguntas abiertas, previamente pensadas que se fueron planteando en las conversaciones con cada uno de los linotipistas conocidos en el proceso.

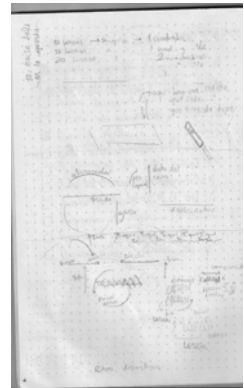
En los primeros acercamientos se establecieron relaciones de confianza y sin preguntar, ellos empezaron a hablar y compartir de manera anecdótica algunos datos que hacían parte de lo que quería indagar; así que fue un buen punto de partida para los siguientes espacios de diálogo que se plantearon a futuro, profundizando en el conocimiento técnico y de procesos. Después de algunos meses de compartir a diario con ellos, se llevaron a cabo las entrevistas pensadas, con preguntas puntuales en el espacio de la Imprenta Patriótica, se plantearon las preguntas originales de manera puntual dando espacio a la conversación o diálogo que se pudo nutrir con al experiencia personal adquirida y por ende sugerir otros temas o preguntas.

Por otra parte, para conocer miradas frente al oficio del linotipista, se buscó la manera de contactar algunos personajes del medio con los que se pudiera conversar y complementar lo que significó el oficio para las personas que dedicaron su vida al mismo.

Con esta actividad se logró reconocer la importancia que tienen las experiencias vividas de cada persona, como resultado queda un documento que guarda los aspectos importantes de las respuestas que se hicieron a los linotipistas entrevistados.

Fue tan importante conocer estos testimonios, que hay un apartado dentro del manual: etaoin, memorias de una linotipista en formación que pretende ser un homenaje a quienes dedicaron parte de su vida al oficio del linotipista.

Resultado: Apartado en la memoria gráfica, Pags.30 – 43

1.5 Encuestas virtuales

Fechas: Agosto 2020 – Diciembre 2020

Al iniciar esta investigación, se pensó en la pertinencia de buscar investigadores o profesionales que tengan que ver con el estudio que trabajen en espacios de práctica de los oficios artesanales y/o que hayan o estén participado en proyectos referentes al tema. La actividad se realizó con el fin de conocer el panorama de lo que se está trabajando desde la academia frente a los conceptos que enmarcan este proyecto. La selección de los profesionales se hizo con ayuda de la red de aliados del Semillero de investigación Locos por la tipo.

En la encuesta se plantearon 6 preguntas dentro de las cuales se indagaba por la definición de algunos temas y ejemplos de referentes que pudieran complementar este proyecto.

De 10 personas contactadas, 4 registraron sus respuestas, estas fueron compiladas en un documento que sirvió de apoyo para la consolidación del marco teórico, la propuesta de homenaje a los linotipistas que se encuentra en el manual y los hallazgos de los referentes mencionados en la primera parte de este documento.

1.6 Registro fotográfico y audiovisual

Fechas: Noviembre 2020 – Diciembre 2020 y Febrero 2021 – Mayo 2021

El registro fotográfico y audiovisual se realizó en simultáneo a la experiencia de aprendizaje en la Imprenta Patriótica y fue un paso importante dentro de la documentación de la experiencia ya que permitió una mayor cercanía al contexto desde la exploración de la mecánica, la forma y dimensión de la máquina en el espacio.

Para llevar a cabo el registro se hizo un previo reconocimiento del lugar y de las máquinas, así como elementos que hacen parte del espacio, herramientas adicionales que acompañan el día a día de los operarios y, por medio de la observación, también hubo acercamiento a los procesos de impresión y encuadernación que se estaban desarrollando en la Imprenta Patriótica con las publicaciones producidas. El registro de la linotipia se realizó en dos momentos: apagada para observar sus partes y relacionar con los manuales y sus procesos de funcionamiento, y prendida mientras el maestro trabajaba para precisar los movimientos, gestos y los mecanismos propios del oficio, además las fotografías se hicieron a de la máquina a detalle y generales, de sus herramientas, escenarios y momentos del Taller Escuela.



Imagen 51. Foto detalle de la linotipia, I. Vicuña Ocampo, 2021



Imagen 52. Foto general de la linotipia, I. Vicuña Ocampo, 2021

Surgió la necesidad de incluir un registro audiovisual para expresar con precisión lo que sucede con la linotipia y sus mecanismos trabajando, ya que la fotografía limita la visualización de la máquina en funcionamiento.

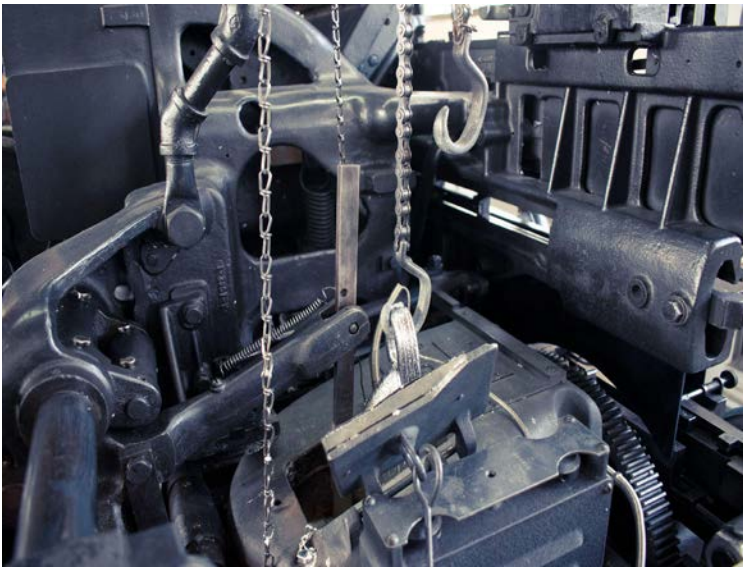
Para el registro se contó con la ayuda de Alberto Ramírez, armador de la imprenta, y Jairo Pardo, aprendiz de linotipia, para captar algunos movimientos se requería estar lejos de la máquina.

Los resultados de la actividad sirvieron como referencia visual de los procesos del linotipista que se estaban estudiando en el Taller Escuela, aportó con detalles tanto visuales como sonoros del espacio y de la máquina para tener en cuenta dentro de la visualización ilustrada de los procesos del linotipista incluidos en el *manual: etaoin, memorias de una linotipista en formación.*

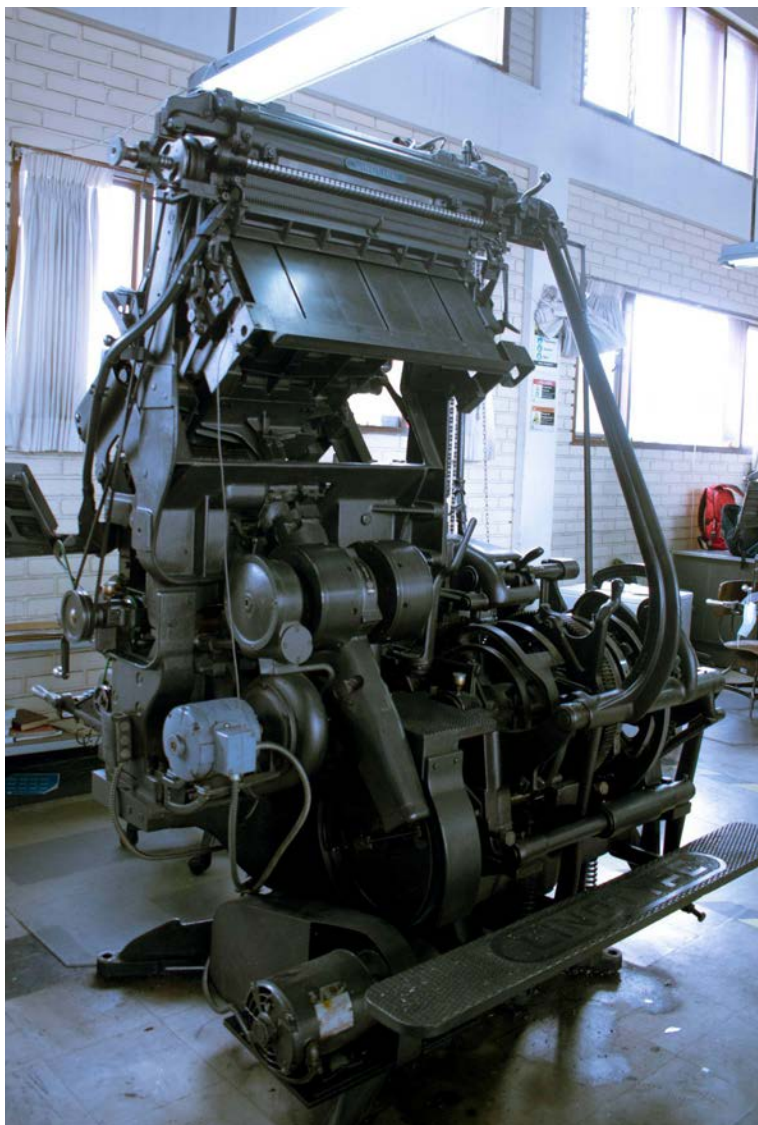
Resultado: Anexo 2. Album etaoin



Imagen 53. Fotografía de la linotipia, referente para ilustración del manual, I. Vicuña Ocampo, 2021



Imagen 54. Ilustración de la linotipia, I. Vicuña Ocampo, 2021

1.7 Bitácora de una linotipista en formación

Fechas: Septiembre 2020 – Diciembre 2020 y Enero 2021 – Marzo 2021

Esta actividad fue pensada como una bitácora de viaje para registrar el aprendizaje de los saberes del linotipista dentro de la experiencia virtual y presencial del curso, el acompañamiento se hizo por medio de apuntes organizados según las sesiones de trabajo dentro del Taller Escuela, compilando los hallazgos teóricos, mecánicos e históricos de la linotipia, así como datos anecdóticos de las experiencias de los maestros durante las clases virtuales y presenciales teóricas prácticas del Taller Escuela en dónde se revisaron y plantearon los conocimientos básicos del manejo de la máquina, el acercamiento a la mecánica por medio de manuales existentes, videos y fotos; el reconocimiento de las partes de la linotipia desde la experiencia de armado y desarmado de la máquina; y posteriormente se hizo un ejercicio complementario en el momento en que la teoría se llevó a la práctica. Enfrentarse a la experiencia del trabajo diario como "linotipista" brindó la capacidad de complementar con datos puntuales lo que se había reconocido desde la teoría.

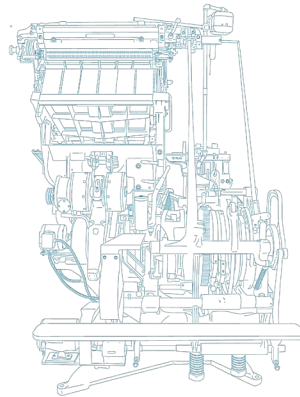
La bitácora de una linotipista en formación permitió organizar los datos importantes que se fueron aprendiendo en las diferentes jornadas de trabajo del Taller Escuela, además dió paso a tener en cuenta las fases del oficio del linotipista, junto a detalles importantes por agregar y compartir en el manual: *etaoin, memorias de una linotipista en formación.*

Resultado: Anexo 3. Bitácora de una linotipista en formación



Imagen 55. Pantallazo de las clases virtuales del Taller Escuela, I. Vicuña Ocampo, 2020



Imagen 56. Proceso de desarmado de la máquina que se revisó en la clase virtual del Taller Escuela, J. Álvarez, 2020

Fase 2:

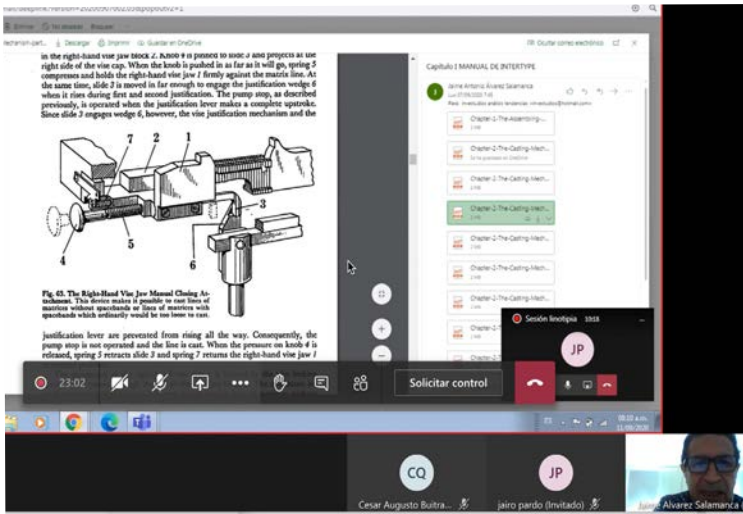
Cuando se funden las palabras

FASE DE GENERACIÓN DE CRITERIOS Y CREACIÓN DE LA MEMORIA

Esta segunda fase del proyecto comprende las actividades pensadas para realizar durante el desarrollo de los criterios de diseño y la propuesta del manual: *etaoin*, *memorias de una linotipista en formación* que surge como resultado de los aprendizajes del Taller Escuela de Linotipia, se plantearon herramientas de ideación, evaluación, prototipado y documentación.

Dichas herramientas comprenden actividades como la **definición de los criterios** para delimitar y tomar decisiones de diseño de la memoria gráfica, a partir de esto, empieza el proceso de visualización de la memoria partiendo de la **bocetación**, hasta su **maquetación y formalización**.

Ya con la creación de un primer prototipo se realizó el **testeo del prototipo** con la ayuda de linotipistas que recuerdan los saberes que adquirieron de distintas formas y que lo pusieron en práctica en su día a día, así mismo, se sugieren los **grupos focales** para los cuáles se va a dejar esa propuesta **didáctica**. Por último, se contempla como actividad la **creación del documento final** que compila y evidencia tanto el proceso de aprendizaje dentro del Taller Escuela de Linotipia, como el proceso del trabajo y estructuración del proyecto *etaoin*, prácticas de composición en Linotipia.

A continuación, el detalle de cada una de las actividades que se realizaron en esta fase:

2.1 Definición de criterios de diseño

Fechas: Mayo 2021 – Agosto 2021

Con el desarrollo de la fase anterior se logró conocer el oficio desde la perspectiva del aprendizaje personal en conjunto con datos que hacen parte del contexto de la linotipia, lo que abrió paso a reconocer y definir las pautas sobre las cuales se va a precisar la propuesta desde visualización y lo que va a transmitirse por medio de ella.

Para definir los criterios se tuvo en cuenta dos ejes, el que define el hilo narrativo de la pieza final junto a sus jerarquías y estructura de la información, y su función en el medio.

Criterios conceptuales:

- Tener una ruta de acceso a información complementaria que explica las partes de la máquina y a qué se refiere cada término
- Los procesos deberán sintetizarse para explicar cada paso
- Las jerarquías de información deben darle relevancia al manual del oficio
- El lenguaje debe ser sencillo para cualquier lector del medio
- Será una fuente de consulta o respaldo de los saberes para quienes vayan a aprender el oficio
- Debe cumplir su función de memoria para preservar el oficio y rendir homenaje a los linotipistas

Para las piezas finales también es importante contemplar las decisiones que se van a tomar frente a la formalización, es decir, la parte técnica o de ejecución, la forma en que se va presentar el código gráfico desde sus ilustraciones y/o fotografías, paletas de colores hasta paletas tipográficas.

Criterios técnicos:

- La gráfica debe hacer evidente el paso a paso de los procesos por medio de gestos de los operarios
- Las ilustraciones evocarán las que se usaban en los manuales oficiales de linotipia
- Las fotografías que se incluyan evidenciará a los linotipistas dentro de su oficio
- La paleta de colores y las tipografías remitirán a la máquina y al espacio donde se realizaron las prácticas
- Deberá estar planeado para funcionar tanto en impreso como en digital

Como resultado se dió paso a la primera bocetación de la memoria final y códigos gráficos, así como la estructura de la información de ambos documentos, y los primeros acercamientos frente a las conclusiones y reflexiones de esta investigación.

2.2 Bocetación

Fechas: Febrero 2021 – Junio 2021

La actividad de bocetación se desarrolló de manera análoga, dentro de éste proceso se tuvieron en cuenta las distintas categorías de información para darles un estilo gráfico, desde la visualización de la memoria, de su estructura, los distintos tipos de páginas que se van a encontrar en el manual y también se incluye una recopilación de pruebas de impresión en el proceso de creación dentro de la Imprenta Patriótica. Los resultados del paso a paso de los procesos definidos para explicar dentro del manual: *etaoin*, *memorias de una linotipista en formación* fueron bocetados y mejorados según los criterios de diseño buscan construir una identidad y unidad en la visualización del proyecto y su memoria gráfica.

Como resultado de la bocetación se pudo dar paso a la maquetación del primer prototipo del manual y de la diagramación final del documento y sus anexos, gracias a la línea gráfica que se decidió y que remite a los referentes de manuales encontrados en la fase número uno.

Éstos bocetos se muestran a continuación:



Imagen 57. Boceto portada cartilla, Taller Escuela de Linotipia, 2021



Imagen 58. Corrección página interna de entrada de la cartilla, Taller Escuela de Linotipia, 2021



Imagen 59. Corrección página interna de ejemplo de la cartilla, Taller Escuela de Linotipia, 2021



Imagen 60. Boceto proceso de limpieza del crisol, I. Vicuña Ocampo, 2021

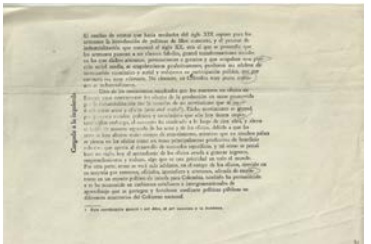

Imagen 61. Boceto de tipos de página para el manual, I. Vicuña Ocampo, 2021

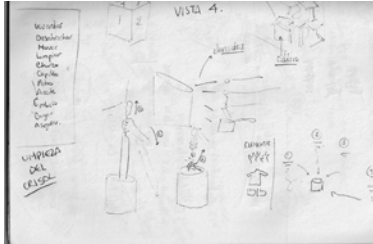

Imagen 62. Boceto procesos de limpieza, I. Vicuña Ocampo, 2021

2.3 Didáctica

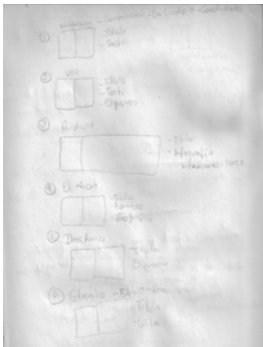
La didáctica como actividad se planeó para explorar las posibilidades que había en el medio, es decir, con el propósito de que dentro de este proyecto se incluyera el componente detallado de procesos para apoyar el aprendizaje de la linotipia.

Cuando se hizo la consulta a proyectos referentes en la primera fase con el apartado de estrategias para salvaguardar el oficio (p. 20-41), se pudo llegar a la conclusión de que para llegar a proponer una estrategia de visualización, es necesario ese registro y documentación de procesos y objetos que fueron diseñados o pensados para complementar la experiencia de la linotipia; de la misma manera, es pertinente incluirlos como memoria de ese pasado dándole función como un punto de referencia para definir a gráfica, narrativa y materialidad.

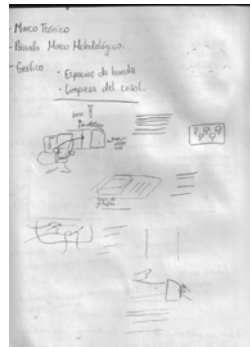
Ese acercamiento a las conclusiones desde la parte de registro y análisis de la didáctica presente en referentes tanto actuales como de la época, permitió obviar ésta actividad y darle paso a la propuesta de visualización.

2.4 Grupo focal

Con el desarrollo del Taller Escuela y la experiencia personal de aprendizaje del oficio; el grupo focal se definió como los aprendices de linotipia que vendrán en la segunda cohorte debido a que la propuesta se ha planeado para personas que no conozcan mucho de la máquina y estén en su primer acercamiento a los procesos.

El proyecto identificó la necesidad de tener una herramienta didáctica, para recordar las instrucciones del maestro de linotipia y repasar los procesos propios de la linotipia al igual que familiarizarse con las partes de la máquina y su funcionamiento.

Este manual también podrá ser pertinente y útil en otros espacios donde se apoyan las prácticas de enseñanza del oficio de la linotipia.

2.5 Testeo de prototipo

Fechas: Julio 2021 – Agosto 2021

La actividad principal del testeo del prototipo se desarrolló una vez se hicieron los primeros contactos con los maestros linotipistas, aunque en el proceso tuve la oportunidad de conocer y dialogar con varios de los linotipistas que trabajaron en épocas recientes, seleccioné dos de ellos para esta actividad de testeo, ya que además de ser linotipistas expertos tienen un interés particular para que su oficio no quede en el olvido. Los linotipistas Jaime Álvarez y Miryam Rodríguez dialogaron conmigo cada paso y proceso del oficio.

Se revisaron las anotaciones que se habían separado para hablar de los procesos del linotipista desde la perspectiva del aprendizaje por medio de conversaciones en varios momentos, éste ejercicio sirvió como acercamiento a los consejos de perfeccionamiento o agilidad en el paso a paso de lo que se iba a realizar de la mano de los maestros, de esta manera dichas sesiones ayudaron a precisar la información que se compiló en las infografías incluidas en el manual: *etaoin, memorias de una linotipista en formación*; este al ser el resultado que funcionará como prototipo, los testeos tanto de diagramación de la información como de código visual quedará pendiente para realizarse una vez se conozcan los nuevos aprendices de linotipia y se le pueda dar un uso práctico.

2.6 Maquetación

Fechas: Mayo 2021 – Agosto 2021

La maquetación de las memorias se planteó para encontrar otros elementos para el acercamiento a la formalización del prototipo final, las propuestas se desarrollaron con la ayuda de la bocetación previa, los criterios de diseño y la actividad de precisión de la recopilación de información.

Los ajustes principales y las decisiones de este momento fueron las siguientes: Respecto a las ilustraciones, como memoria de los manuales oficiales, se mantendrá el dibujo técnico de sólo líneas para explicar cualquier paso o situación con la máquina y se le va a dar prioridad a los gestos de los operarios para hacer una relación directa con el oficio, como había sido mencionado en la definición de los criterios.

El proceso de maquetación hizo caer en cuenta de la necesidad de la síntesis en la descripción de cada paso, y la descripción de las partes de la máquina; teniendo en cuenta esos detalles, se pudo pasar al proceso de formalización del prototipo final.

Limpieza del Crisol

Proceso

ELEMENTOS DE PROTECCIÓN



Bata de seguridad



Botas industriales



Gautes de protección

HERRAMIENTAS NECESARIAS



Cepillo de cerdas de metal
"Wire plunger brush"



Aceite de mantenimiento fino
"Copperized anti-steam oil"



Chuzo
"Flat mouth spear"



Churrusco
"Flat erucible steel brush"



Cuchara cerñidora
"Wearstripping pot skimmer"



Saca la barra de plomo que está sobre el caldero, cárgala con ambas manos y déjala a un lado, puede ser sobre la barra de la máquina o un lugar que no vaya a interferir con los otros procesos que vas a hacer dentro del caldero.

Quita el seguro del rimbolo. En una máquina marca Linotype, el seguro es un resorte que hay que soltar en una manija Intertype, el seguro es una llave que hay que deslizar.



Imagen 63. Maquetación 1 proceso de limpieza del crisol, I. Vicuña Ocampo, 2021



Imagen 64. Maquetación 2 proceso espacios de banda, I. Vicuña Ocampo, 2021



Imagen 65. Maquetación 1 funcionamiento de la linotipia, I. Vicuña Ocampo, 2021

2.7 Formalización

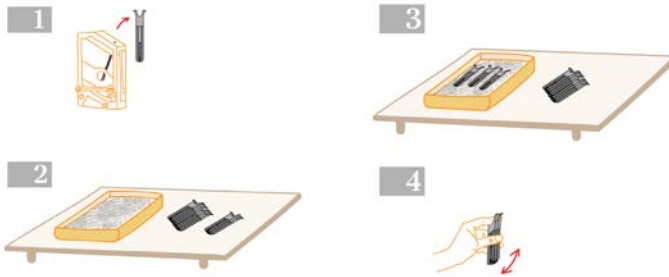
Fechas: Junio 2021 – Octubre 2021

La actividad de formalización se realizó teniendo en cuenta las conclusiones y ajustes revisados en la maquetación por parte de los asesores de éste trabajo de grado y decisiones personales. Para el prototipo de memoria gráfica, etaoín, memorias de una linotipista en formación se tuvo en cuenta ésa síntesis de los procesos mencionados y la importancia de la relación entre los resultados obtenidos, de esta manera se tomó la decisión de incluir en las infografías códigos qr que direccionen a los videos resultado del registro audiovisual para presentar una información más completa y dinámica de los procesos seleccionados.

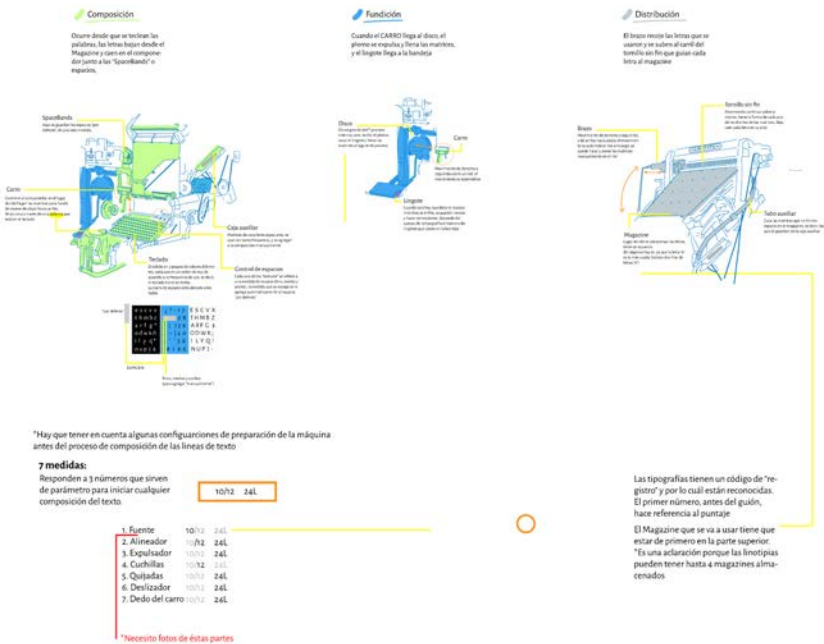
Adicional, se tuvo en cuenta los formatos escogidos, el código gráfico que fuera acorde al contexto que permita resaltar la importancia del oficio y la estructura de contenidos que guíe la experiencia narrativa del saber hacer del linotipista.

Esta formalización dió como resultado el documento: etaoín.

Memorias de una linotipista en formación de la cual se comentará a detalle en el apartado de resultados gráficos (p. 93–99).

2.8 Creación del documento

Fechas: Enero 2021 – Octubre 2021

La actividad de creación del documento final se planteó con el propósito de darle un lugar y separar tiempos dentro del cronograma a la organización de la información que hace parte de este trabajo de grado, ya que está pensado como medio para recoger la memoria de este oficio patrimonial.

Este documento de trabajo de grado, se presenta con un corte académico-investigativo, aborda datos históricos de la linotipia, referentes actuales de proyectos y/o estrategias que se están llevando a cabo alrededor del mundo frente al reconocimiento de la importancia y pertinencia de la máquina Linotipia y su oficio.

Así mismo, este documento hace parte de la memoria del proceso de aprendizaje de la linotipia desde la contextualización, justificación teórica, los procesos metodológicos y las conclusiones propias de etaoin. La compilación de la información para escribir este documento también permitió concretar aspectos que se usaron en el manual: etaoin, memorias de una linotipista en formación que tienen que ver con la contextualización de la máquina linotipia, el glosario y además desarrolla los procesos que se realizaron mientras se definían los aspectos finales de esa propuesta final y hace también las veces de memoria del proceso de producción de una pieza gráfica.

El proceso metodológico concluyó en la generación del prototipo de memoria gráfica y sus anexos de documentación de los procesos; adicionalmente, queda un resultado del taller escuela como muestra de la generación de piezas editoriales que suceden en la imprenta patriótica a diario y que cuentan la experiencia y el dominio del oficio como prueba de que se está en la facultad de proponer el detrás de una pieza gráfica. Los procesos mencionados permitieron darle un camino a la investigación y constituir a etaoin como otro referente de lo que se está logrando frente al tema de los oficios en el suroccidente Colombiano y en Latinoamérica.



Resultados gráficos

Los resultados gráficos de este proyecto, constituyen la memoria de la experiencia como aprendiz de linotipia, los conocimientos adquiridos y el reconocimiento del oficio del linotipista como un valor cultural en el marco de la cultura impresa. Un resultado concreto del primer Taller Escuela de Linotipia en la Imprenta Patriótica es la cartilla de Estilos de Composición de textos en linotipia, un producto que muestra las posibilidades técnicas para componer textos en linotipia y evidencia esos conocimientos que paulatinamente se fueron apropiando en el desarrollo de las prácticas.

La cartilla demuestra página a página el dominio de la máquina desde el proceso de idear y co-crear en conjunto una pieza editorial que funciona como memoria tanto del curso como del oficio del linotipista.

Como segundo resultado gráfico está el manual *etaoin, memoria de una linotipista en formación*, que reúne los procesos relacionados con el manejo, configuración y cuidado de la máquina de linotipia. Se revelan procesos mecánicos y artesanales que suceden en la configuración y producción de impresos.

Se explica cómo componer línea a línea en la máquina, contemplando su configuración, manipulación y limpieza. Para este manual, se diseñaron esquemas y textos didácticos que visualizan los procesos ya mencionados. Como cierre, se rinde homenaje a los linotipistas pasados y presentes que han realizado aportes inigualables para este proyecto.

A continuación, se desarrolla a detalle la estructura de los documentos, junto a las decisiones que se tomaron teniendo en cuenta sus públicos.

Cartilla

Estilos de composición de textos en Linotipia

Esta cartilla surge como resultado gráfico del Taller Escuela de Linotipia en la Imprenta Patriótica a finales de junio del 2021. Fue un trabajo en conjunto entre los integrantes aprendices Jairo Pardo e Isabella Vicuña Ocampo, bajo la dirección y asesoría del maestro Jaime Álvarez y demás maestros que trabajan en el lugar para la planeación, la elaboración y la finalización de la pieza editorial.

Dentro de esta cartilla, se puede observar la recopilación de los diferentes estilos de composición de párrafos que se podían lograr con la linotipia y que dependen netamente del conocimiento del linotipista para ser compuestos. Se compilaron 23 estilos de composición, los cuáles cuentan con su descripción técnica y un ejemplo visual de cómo se ve la página impresa.

Para el diseño de la portada fue seleccionada una de las ilustraciones digitales que se produjeron para este trabajo de grado, es decir, se envió a un lugar en dónde realizan fotograbados junto a las medidas previamente pensadas y se usó como clisé⁵¹ de impresión.

Esta cartilla fue producida e impresa en máquinas Heidelberg de Impresión Tipográfica de la Imprenta Patriótica; desde la posición como aprendiz se pudo hacer parte de cada proceso por el que pasó la publicación, partiendo de la planeación de la idea, la generación de los lingotes de plomo en la linotipia, hasta las pruebas de impresión, la impresión final, la encuadernación y los acabados finales.

⁵¹ **Clisé:** Plancha de una imagen o grabado hecho en metal o madera usada para impresión.

La publicación está dirigida a las personas interesadas en el oficio, su reconocimiento desde la importancia de la máquina linotipia dentro de los procesos tradicionales de la industria editorial, fue planeada con el fin de mostrar que los aprendices de esta generación tienen la capacidad de producir una publicación, además de dejar un registro que sirva como memoria de los alcances que puede tener la composición de párrafos con la máquina para personas interesadas en hacer parte o conocer algo más del mundo del linotipista, llámese futuros aprendices, investigadores de la linotipia o personas interesadas.



Imagen 66. *Pliego de impresión*, I. Vicuña Ocampo, 2021



Imagen 67. *Portadas impresas*, I. Vicuña Ocampo, 2021

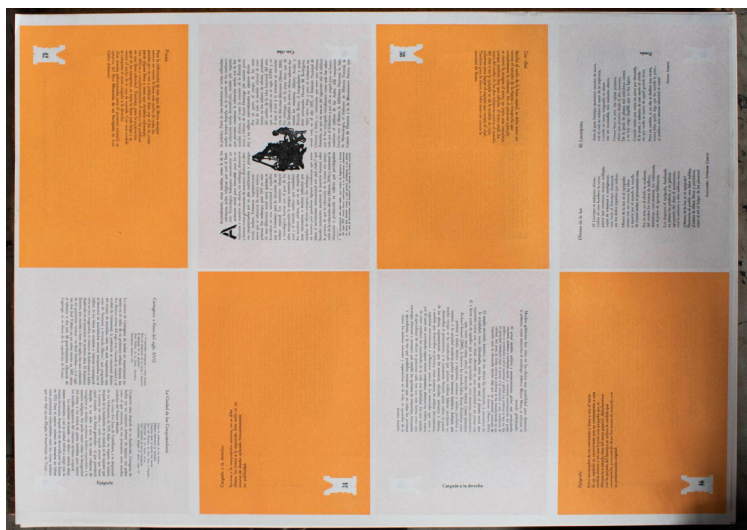

Imagen 68. *Ejemplo 1 de página interna de la cartilla*, I. Vicuña Ocampo, 2021



Imagen 69. Ejemplo 2 de página interna de la cartilla, I. Vicuña Ocampo, 2021



Imagen 70. Ejemplo 3 de página interna de la cartilla, I. Vicuña Ocampo, 2021

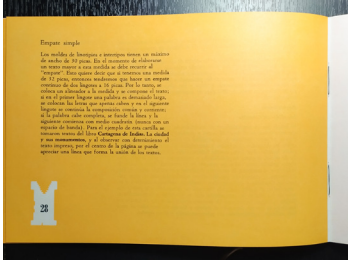

Imagen 71. Clisé de ilustración digital de la linotipia, I. Vicuña Ocampo, 2021

Manual etaoin. Memorias de una linotipista en formación

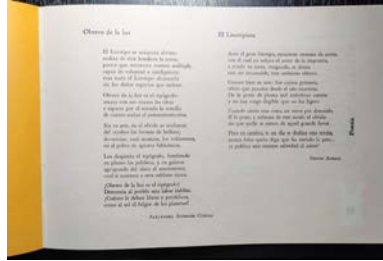
Por tradición, éste tipo de productos conocidos como manuales de un oficio o de la manera de llevar a cabo una acción, tienden a reunir o recopilar los conocimientos específicos con la ayuda de herramientas o propuestas de gráfica que proponen la divulgación del saber hacer.

Ésta pieza editorial en específico, es un producto que permite visualizar gráficamente las técnicas y procesos seleccionados, pretende ser un objeto que le apunte a la conservación de los saberes intangibles que existen en la memoria de quienes dominan éste arte y han forjado su conocimiento con el paso de los años, de igual manera, su pertinencia en el medio supone que el registro y formalización de esta pieza editorial le aporte a la divulgación del conocimiento adquirido.

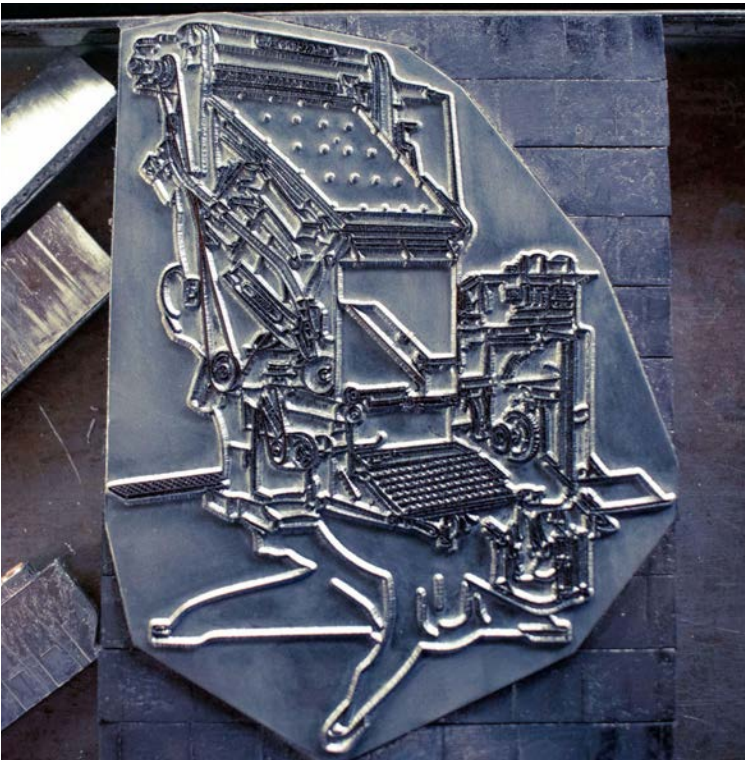
El manual: etaoin, memorias de una linotipista en formación tiene una temática orientada a lo específico-procedimental y reúne las experiencias de aprendizaje de la práctica de procesos de composición de líneas de texto y cuidado de la máquina Linotipia, los cuales fueron realizados a través de un trabajo diario en donde se logró un nivel de dominio de los procesos que se realizan con la máquina, y que permitió la recopilación de estos; se abrió un espacio para ser mediados por la guía del conocimiento de los maestros linotipistas frente a detalles específicos de los procesos que se estaba documentando, además dentro del desarrollo de esta memoria se vió la pertinencia de recopilar las identidades de algunos personajes importantes que dedicaron su vida al oficio y así rendirles un homenaje.

El trabajo se realizó desde el momento en que se establecieron las categorías de información por desarrollar dentro del planteamiento del mismo, el prototipo de memoria gráfica comprende dos partes, la primera donde se habla de un manual que desarrolla un contexto general de la linotipia, su historia y pertinencia

dentro del mundo de las artes gráficas y posteriormente recopila algunos procesos que fueron seleccionados por su repetición dentro del trabajo diario y el dominio de los mismos por parte de los aprendices del oficio, los cuales fueron ejemplificados por medio de los gestos de las personas al momento de trabajar con la máquina y que a partir de estos se hacen evidentes las acciones enmarcadas en el desarrollo de los procesos; y la segunda parte que está pensada para cumplir la función de homenajear a los linotipistas que se han podido contactar o conocer de ellos por medio de historias populares.

Esta memoria ha sido pensada para las personas interesadas en acercarse al oficio del linotipista o ser apoyo dentro del aprendizaje, ya sea desde el trabajo diario porque están aprendiendo a usar las máquinas o desde la investigación y comprensión del mismo. La publicación contiene 4 infografías que pueden convivir independientes del manual, ha sido pensada para su divulgación en web, y una posible impresión.



Imagen 72. Portada prototipo de memoria gráfica, *etaoin. Memorias de una linotipista en formación*, I. Vicuña Ocampo, 2021



Imagen 73. Fragmento de infografía, *proceso de composición*, I. Vicuña Ocampo, 2021



Reflexiones

El proyecto etaoín, prácticas de composición en linotipia fue realizado en paralelo a la práctica de aprendizaje del oficio del linotipista en el Taller Escuela, conocimiento que le dió forma a la investigación y por ende, a las piezas gráficas finales.

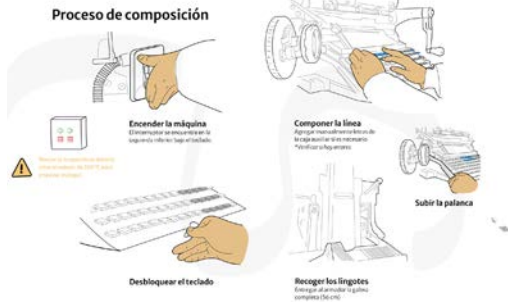
La experiencia directa de ser linotipista en ésta época lleva a preguntarse en varias ocasiones cuál es la razón de hacerlo y con el desarrollo de la investigación se le ha podido dar un rumbo a esa inquietud; el proceso ha guiado el camino para entender que este aprendizaje llega a ser enriquecedor dentro de la formación profesional de un diseñador desde el reconocimiento de la máquina y su oficio, el hecho de dominar de a poco este oficio y pertenecer al campo del diseño sugiere la posibilidad de proponer diferentes acciones que permitan reconocer esa importancia de las dinámicas que han influido en el diseño actual. La linotipia al hacer parte del patrimonio cultural en la actualidad sugiere que necesita este tipo de actualizaciones para frenar su olvido, y con el paso de los días se forjó esa motivación por documentar o registrar lo que se presenta como indicios de actividades o historias de linotipistas.

Con la ayuda de herramientas de registro se pudo hacer más cercana esa experiencia y pudo complementar desde otras perspectivas los hallazgos en el camino, pertenecer a espacios nuevos en dónde se puede compartir con profesionales de diferentes campos de estudio resalta la importancia del trabajo en co-creación.

Encontrarse en un espacio donde ese trabajo en equipo es el eje que permite que haya una producción continua muestra el compromiso de cada quien por su especialización dentro de un proceso, además revisar la historia de darse cuenta como humanidad sigue evolucionando por medio del conocimiento, la máquina que ayudó a poner al servicio de la comunidad la información, lleva a asombrarse de la complejidad del esfuerzo humano y permite ser más consciente de todo lo que se ha logrado y que no habrían sido posible sin los maestros junto a las máquinas.

El desarrollo de este trabajo de grado fue importante dentro de escenarios como el semillero de investigación *Locos por la tipo* y el grupo de investigación en Estudios Tipográficos de la Universidad del Cauca en donde se están realizando acciones para salvaguardar los oficios de las artes gráficas y su actualización en el presente por medio de la didáctica de la tipografía, esta investigación propone desde otra manifestación de la letra como lo es la tecnología de la linotipia, un escenario para explorar desde la generación de estrategias de trabajo, al proponer este escenario supone a futuro la visualización del oficio y de las máquinas existentes en el laboratorio Entre Plomos.

Este aporte para el grupo es precisamente acercar el conocimiento a los integrantes tanto actuales como futuros del semillero, seguirle rindiendo homenaje a las expresiones tradicionales de la letra y aportar en espacios de diálogo que se hagan posibles con la ayuda de las redes de aliados del semillero en dónde se abre paso a la divulgación de proyectos referentes del tema.

En cuanto a la metodología de “*etaoin. Prácticas de composición en linotipia*”, se puede observar la importancia de la recolección de la información paralela a la experiencia, gracias a esas acciones se pudo acompañar el proceso de la metodología del taller escuela del aprender haciendo de una manera más consciente en el trabajo diario y se resalta dentro de esa documentación la maduración de los registros con el paso del tiempo junto a la apropiación del oficio; los resultados de cada herramienta evidenciaron la capacidad de selección de información relevante para divulgar el saber en la actualidad y cumplir el propósito de preservar la memoria de una comunidad; por otro lado los criterios que quedaron como resultado establecieron los límites de la propuesta que se vieron reflejados en los resultados gráficos. En definitiva, cada una de las acciones evidencia el desarrollo del proceso para diseñar esta publicación editorial desde la planeación de la idea, la profundización y la propuesta que se presenta como un aporte de ésta investigación al campo de estudio estableciéndose como otro referente colombiano de los alcances que puede tener el diseño en las propuestas para salvaguardar los oficios de las artes gráficas.

Glosario

Blancos tipográficos: Módulo fijo que se suma o se quita al espacio entre los caracteres de una composición.

Caldero: Olla de reserva de la linotipia que contiene el plomo

Clisé: Plancha de una imagen o grabado hecho en metal o madera usada para impresión.

Crisol: Recipiente de material refractario que sirve para fundir un metal a temperaturas muy altas, usado en la industria química y metalúrgica.

Fuente: Tipografía que se va a usar.

Lingote de plomo: Línea de texto fundida en una aleación de plomo, zinc y estaño

Magazine: Caja donde se guardan las letras, desde mayúsculas, minúsculas, algunos signos y símbolos, tiene 91 espacios y cada espacio contiene alrededor de 10 matrices

Matriz: Moldes de letras hechos de cobre, tiene dos espacios que contienen dos variables tipográficas de cada tipografía, y se guardan en el magazine

Máquina Ludlow: Máquina de composición tipográfica en caliente, inventada a principios del siglo XX. Era usada para hacer lingotes de plomo grandes necesarios en títulos de periódicos o carteles.

Máquina Heidelberg: La máquina “Original Heidelberg Cylinder” de impresión tipográfica fue inventada en 1958 y su función es la de imprimir de manera automática las páginas armadas con tipos o lingotes de plomo o clisés.

Linotipista: “Persona que maneja una máquina de linotipia. Se encarga de recibir el texto, lo digita, hace la galera, realiza una prueba y la entrega a los correctores ortotipográficos” (MinCultura, 2017). “También es llamado linotipista o simplemente tipista o linografo” (Martinez de Sousa, 1974).

Bibliografía

Adames, L. C. (2015). *Memorias de un linotipista*. Panamericana Formas e Impresos. S.A.

Casa de la Primera Imprenta de América. (21 de Marzo de 2021). *El linotipo en México: Una historia forjada*. [Archivo de Vídeo] Facebook: <https://www.facebook.com/casaprimeraimprensa/videos/912565456182570>

Caldwell, C. y Zappaterra, Y. (2014). *Diseño Editorial. Periódicos y revistas / Medios impresos y digitales*. Editorial Gustavo Gili, SL. Barcelona

Cambil Hernández, M. E. y Tudela Sancho, A. (2017). *Educación y patrimonio cultural: Fundamentos, contextos y estrategias didácticas*. Ediciones Pirámide

Cegraf - Tipografía. (2018). *Cegraf - Tipografía*. <https://tipografia.cegraf.ufg.br/>

Chavez, N. (2021). *El patrimonio gráfico y su recuperación*. Norbertochaves.com. https://www.norbertochaves.com/articulos/texto/el_patrimonio_grafico_y_su_recuperacion

Choay, F. (1992) "Monumento y monumento histórico". En: *Alegoría del Patrimonio*. (pp. 68 - 76). Barcelona: Gustavo Gili.

De Buen Unna, Jorge. (2008). *Manual de diseño editorial*. Ediciones Trea, S.L.

Escuela Taller - La mejor escuela taller de Colombia. (2020). [Escuelataller.org](https://escuelataller.org). <https://escuelataller.org/>

Fernández del Castillo, G. K. (2013). *Historia, diseño y edición*. Universidad Autónoma Metropolitana. Prolongación Canal de Miramontes 3855, Col. Exhacienda San Juan de Dios, Tlalpan, 14387, México, D.F.

García Cuetos, M.P. (2012) *El patrimonio cultural: Conceptos Básicos*. Pressas Universitarias de Zaragoza. Universidad de Zaragoza

González Monfort, N. (s.f). *El valor educativo y el uso didáctico del patrimonio cultural*. Universitat Autònoma de Barcelona.

Grupo de Investigación en Estudios Tipográficos (2014). *Entre plomos. Una aproximación al diseño tipográfico, a través de la impresión con tipos móviles del Taller Editorial de la Universidad del Cauca*. (Proyecto de investigación inédito). Departamento de Diseño Universidad del Cauca

Instituto Distrital de Patrimonio Cultural. (2020). *Tipos De Patrimonio*. Instituto Distrital de Patrimonio Cultural. <https://idpc.gov.co/tipos-de-patrimonio>

Lena-Farías, P. (2017). *Acerca del concepto de memoria gráfica*. Principios Y Prácticas Del Diseño. http://www.scielo.org.co/scielo.php?script=sci_arttext&pid=S0124-79132017000400061#fn1

Linotype Registry. (2020). *Linotype Registry*. <http://linotyperegistry.org/>

Maestría en Diseño y Producción Editorial. (2021). *Historia*. Maestríaeditorial.org.mx <http://maestríaeditorial.org.mx/historia>

Martínez de Sousa, J. (1974) *Diccionario de tipografía y del libro*. Editorial labor, S. A. Barcelona-15

Merillas, O. y Marín-Cepeda, S. (2012). *Enfoques y modelos de educación patrimonial en programas significativos de OEPE..* 2. 91-96.

Ministerio de Cultura, República de Colombia. (2018). *Política de*

fortalecimiento de los oficios del sector cultural en Colombia. Imprenta Patriótica.

Ministerio de Cultura, República de Colombia. (2019). *Portafolio de la oferta institucional del ministerio de cultura 2018-2022*. Ministerio de Cultura. https://www.mincultura.gov.co/prensa/noticias/Documents/Patrimonio/Portafolio-de-la-oferta-Institucional-Ministerio-de-Cultura-Digital-_compressed.pdf

Ministerio de Cultura, República de Colombia (2011). *Programa nacional escuelas taller colombia herramientas de paz*. Ministerio de Cultura.

<http://patrimonio.mincultura.gov.co/Documents/E-Programa%20Nacional%20Escuelas%20Taller%20de%20Colombia.pdf>

Rodríguez García, A. y Ramírez López, L. (2014). *Aprender haciendo – Investigar reflexionando: Caso de estudio paralelo en Colombia y Chile*. Universidad Santiago de Chile y Universidad Militar Nueva Granada.

Tugores Tuyol, F. y Planas Ferrer, R. (2006). *Introducción al patrimonio cultural*. Ediciones Trea, S.L.

Utsch, A. y Garone Gravier, M. (2019). *Encontros em torno de tipos e livros*. Editora UFMG.



**diseño
gráfico**
Universidad del Cauca



Universidad
del Cauca